

# Panasonic®



## Инструкция за употреба

Цифров фотоапарат

Модел: **DMC-TZ2**  
**DMC-TZ3**



LEICA DC VARIO-ELMAR



Преди употреба, моля, прочетете внимателно тази инструкция. Тази инструкция е базирана на модела DMC-TZ3. Възможно е илюстрациите да се различават от действителните.

Уеб сайт: <http://www.panasonic-europe.com>

## Уважаеми клиенти,

Благодарим ви, че избрахте този цифров фотоапарат Panasonic. Преди да използвате фотоапарата, моля, прочетете внимателно тази инструкция и я запазете.

# Информация за вашата безопасност

### ВНИМАНИЕ

**ЗА ДА ПРЕДОТВРАТИТЕ РИСКА ОТ ПОЖАР, ТОКОВ УДАР ИЛИ ВРЕДНО ИЗЛЪЧВАНЕ, ИЗПОЛЗВАЙТЕ САМО ПРЕПОРЪЧАНИТЕ ОТ ПРОИЗВОДИТЕЛЯ ПРИНАДЛЕЖНОСТИ. НЕ ОТВАРЯЙТЕ КАПАЦИТЕ. НЕ РАЗГЛОБЯВАЙТЕ ФОТОАПАРАТА. ВЪТРЕ В НЕГО НЯМА ДЕТАИЛИ, ПОДЛЕЖАЩИ НА РЕМОТ ОТ ПОТРЕБИТЕЛЯ. ПРИ НЕОБХОДИМОСТ, ОБЪРНЕТЕ СЕ КЪМ СЕРВИЗ.**

Стриктно спазвайте законите за защита на авторските права. Не заснемайте публикувани материали, телевизионни предавания, фото, видео и художествени материали за други цели, освен за лично ползване. Записът на някои материали, дори за лично ползване, може да е незаконно.

- Моля, обърнете внимание, че действителният вид на управляващите бутони, индикатори и менюта на вашия фотоапарат може леко да се различава от описаните и показаните в тази инструкция за употреба.
- SDHC логото е запазена марка.
- Leica е търговска марка на Leica Microsystems IR GmbH.
- Elmarit е търговска марка на Leica Camera AG.

- Някои означения, наименования на компании, продукти и технологии, използвани в тази инструкция, са запазени или търговски марки.

**КОНТАКТЪТ, КОЙТО ИЗПОЛЗВАТЕ, ТРЯБВА ДА Е БЛИЗО ДО УРЕДА И ДА Е ЛЕСНО ДОСТИЖИМ.**

### ВНИМАНИЕ

Ако батерията не е правилно поставена или ако използвате друг тип батерия, съществува опасност от експлозия. Моля, използвайте само посочения от производителя тип и модел батерия.

### Внимание

Опасност от пожар или изгаряне. Не зарежайте над 60 °C, не разглобявайте и не удряйте апарата.

Означението за идентификация на продукта се намира на долната част на апарата.

## Информация за изхвърлянето на ненужното електрическо и електронно оборудване (частни домакинства)



Този символ, поставен върху уреда и/или съпътстващите го документи, означава, че ненужният уред не трябва да се изхвърля при домакинските отпадъци.

За да бъде правилно обработен, уредът трябва да се изхвърли на специално предназначено за тази цел място или контейнер. В някои страни уредът може да се върне на дилъра и срещу него да се получи нов продукт.

Правилното изхвърляне на този уред ще спомогне за спестяването на ценни ресурси и ще предотврати евентуални вреди върху околната среда или човешкото здраве, причинени от неправилната обработка на отпадъците. Моля, проучете къде се намира най-близкото място или пункт за приемане на ненужното оборудване и оставете уреда там. При неправилно изхвърляне на уреда, може да понесете наказателна отговорност, в съответствие с местните закони.

### За бизнес потребители в Европейския съюз

Ако искате да изхвърлите този уред, моля, обърнете се към вашия дилър, за да получите информация за правилния начин за изхвърлянето му.

### За потребители в страни, извън Европейския съюз

Този символ е валиден само в рамките на Европейския съюз.

Ако искате да изхвърлите този уред, моля, обърнете се към вашия дилър, за да получите информация за правилния начин за изхвърлянето му.

### ■ Грижи за фотоапарата

- **Не клатете и не удряйте фотоапарата.** Фотоапаратът може да не работи нормално или може да загубите запис, или обективът може да се повреди.
- **Пясъкът и прахта може да повредят фотоапарата.** Когато снимате на морския бряг, например, бъдете особено внимателни върху или във фотоапарата да не попадат пясък и прах.
- Когато снимате в дъждовен ден или на брега, внимавайте до фотоапарата да не достига вода.
- **Ако върху фотоапарата попадне морска вода, напоете мека кърпа с чешмяна вода, изстискайте я добре и избършете с нея фотоапарата.** След това подсушете със суха мека кърпа.

### ■ За LCD монитора

- **Не натискайте силно LCD монитора.** Това може да доведе до поява на цветни петна върху изображението или до повреда на LCD монитора.
- На места със силни и резки колебания на температурата, може да се появи конденз върху LCD монитора. Подсушете го със суха мека кърпа.
- Ако използвате фотоапарата при много ниска температура, изображението на LCD монитора може да е по-тъмно. Това е нормално и не е признак за повреда на фотоапарата.

LCD мониторът е произведен по изключително прецизна технология, в резултат на което над 99.99 % от пикселите му са ефективни. Все пак, възможно е до 0.01 % от пикселите му да са неактивни - да светят постоянно или никога да не светват. Това е нормално и не се отразява върху качеството на заснеманото изображение.

#### ■ За обектива

- Не насочвайте обектива директно към слънцето или към други силни светлинни източници. Това може да повреди не само фотоапарата, но и зрението ви.
- Не натискайте силно обектива.
- Ако оставите фотоапарата с обектив, насочен към слънцето, той може да се повреди. Бъдете внимателни, когато оставяте фотоапарата навън или до прозореца.

#### ■ За кондензацията (когато обективът е замъглен)

Кондензацията може да причини повреда или замъгляване на обектива.

Кондензацията на влага се появява, когато температурата или влагата се променят по следния начин:

- Когато премествате фотоапарата от студено на топло място или обратно.
- Когато премествате фотоапарата отвън в автомобил с работещ климатик.
- Когато директно върху фотоапарата падне студен въздух, напр. от климатик.
- На места с висока влажност.

Поставете фотоапарата в пластмасова торбичка и изчакайте, докато температурата му се изравни с околната. Ако се появи кондензация, изключете фотоапарата и изчакайте поне два часа, преди да го включите отново.

Когато температурата на фотоапарата се изравни с околната температура, кондензацията ще изчезне.

#### ■ Ако няма да използвате фотоапарата дълго време

- Съхранявайте батерията на сухо и хладно място с постоянна температура. [Препоръчвана температура: 15°C до 25°C, Препоръчване влажност: 40% до 60%]
- Извадете батерията и картата от фотоапарата.
- Когато оставите батерията във фотоапарата дълго време, тя се разрежда, дори и фотоапаратът да е изключен. Ако оставите батерията дълго време във фотоапарата, тя ще се разрежи силно и качествата ѝ ще се влошат, или тя ще стане напълно неизползваема.
- Ако съхранявате батерията дълго време, препоръчваме ви веднъж годишно да я зареждате, да използвате целия ѝ капацитет, след което да я приберете отново.
- Съхранявайте фотоапарата на сухо място, с относително постоянна температура, която не е много висока или много ниска.

# Превключвател на режимите

Маркерът (A) показва избрания режим. Превключвателят на режимите може да се върти на 360°. Въртете го бавно и внимателно. (Не го поставяйте на позиция, на която няма означен режим.)

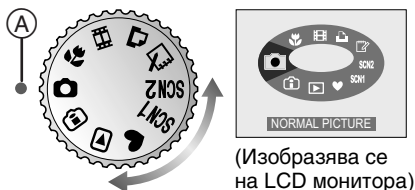

(Изобразява се на LCD монитора)

## : Нормален режим

Използвайте го при нормални снимки.

## : Макро режим

Този режим позволява заснемане на много близки обекти.

## : Заснемане на движещи се картини

Този режим позволява да заснемате движещи се картини със звук.

### SCN1 : Режим сцена 1

### SCN2 : Режим сцена 2

Този режим позволява да настройвате експонирането, в зависимост от заснеманата сцена.

Можете да зададете често използвани настройки за позициите [SCN1] и [SCN2].

## : Опростен режим

Този режим е подходящ за начинаещи

## : Режим възпроизвеждане

Този режим ви позволява да разглеждате заснетите изображения.

## : Режим печат

Този режим позволява да разпечатвате заснетите изображения.

## : Режим интелигентна ISO чувствителност

Този режим позволява оптимално настройване на ISO чувствителността и скоростта на затвора, в зависимост от яркостта и движението на обекта.

## : Режим CLIPBOARD

Заснемане/разглеждане на снимки като бележки.

## ■ За означенията в тази инструкция



Режимите, показани тук, позволяват да използвате съответните функции. Поставете превключвателя на режимите в съответната позиция.



Полезна или помощна информация за описваната функция.

## ■ За илюстрациите в тази инструкция

Моля, имайте предвид, че илюстрациите в тази инструкция може леко да се различават от действителните. Илюстрациите са на модела DMC-TZ3, освен ако не е указано нещо друго.

## ■ За означенията на бутоните за курсора

В тази инструкция, работата с курсора е означена по показания по-долу примерен начин.

напр.: Когато натиснете бутона ▼

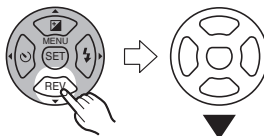

## Наименования на компонентите

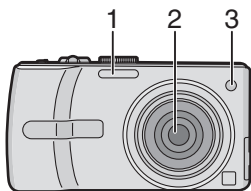

- 1 Светкавица
- 2 Обектив
- 3 Индикатор на таймера за самозаснемане  
Лампа за подпомагане на автоматичното фокусиране

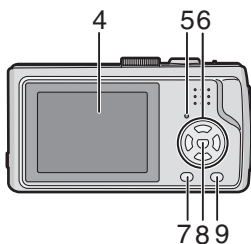

- 4 LCD монитор
- 5 Индикатор за състоянието
- 6 Бутони за управление на курсора  
◀/Таймер за самозаснемане  
▼/[REV] (Преглед) бутон  
▶/Режим на светкавицата  
▲/Компенсация на задното осветяване / Компенсация на експонирането / Фина настройка на баланса на бялото
- 7 Бутон [DISPLAY/ LCD MODE]
- 8 Бутон [MENU/SET] за менюто
- 9 Бутон за изтриване / Бутон [FUNC] за бързи настройки

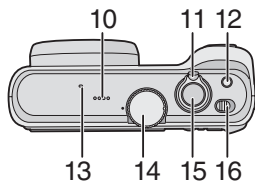

- 10 Говорител
- 11 Регулатор на приближаването
- 12 Бутон за оптичния стабилизатор
- 13 Микрофон
- 14 Превключвател на режимите
- 15 Бутон за заснемане
- 16 Бутон за включване/Изключване

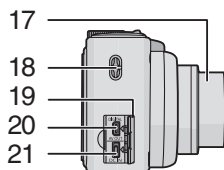

- 17 Цилиндър на обектива
  - 18 Отвор за закрепване на ремъка
  - 19 Капак на гнездото с терминалите
  - 20 [DIGITAL/AV OUT] конектор - за връзка с компютър и AV изход
  - 21 [DC IN] вход за постояннотоково външно захранване
- Моля, уверете се, че използвате съответния мрежов адаптор Panasonic (DMW-AC5E - опция).
  - Този фотоапарат не може да зарежда батерията, дори и когато е включен мрежовият адаптор

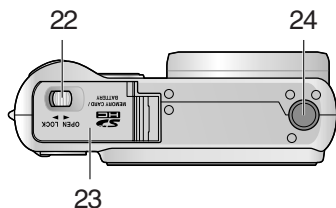

22 Палче за отваряне

23 Капак на картата и батерията

24 Гнездо за закрепване на статив

- Когато използвате статив, уверете се, че той е стабилен и че фотоапаратът е закрепен добре върху него.

## Бързо ръководство

### 1 Заредете батерията

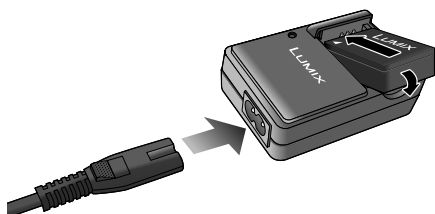

### 2 Поставете батерията и картата

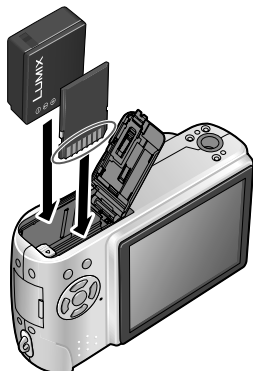

- Ако не използвате карта за памет (опция), можете да записвате и да възпроизвеждате изображения от вградената във фотоапарата памет.

### 3 Включете фотоапарата и направете желаните снимки.

- Настройте часовника.

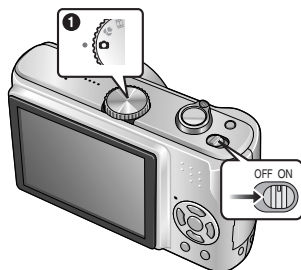

- 1 Поставете превключвателя на режимите на позиция [ ].
- 2 Натиснете бутона за заснемане.

### 4 Възпроизвеждане на снимките.

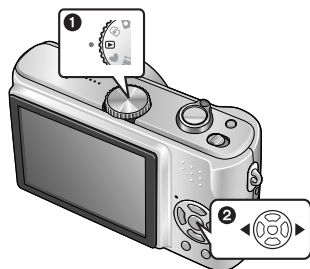







- 1 Поставете превключвателя на режимите на позиция [ ].
- 2 Изберете изображението, което искате да видите.

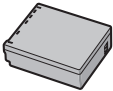
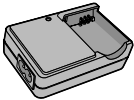
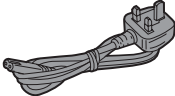

Тук са описани само най-общите стъпки за заснемането на изображения. Моля, разгледайте внимателно съответните раздели за повече информация.

## Принадлежности

Преди да използвате фотоапарата, проверете наличието на следните принадлежности:

<p>1</p>  <p>CGA-S007E</p>		
<p>2</p>  <p>DE-A46A</p>	<p>3</p>  <p>K2CT3CA00004</p>	
<p>4</p>  <p>K1HA08CD0007</p>	<p>5</p>  <p>K1HA08CD0008</p>	
<p>6</p> 	<p>7</p>  <p>VFC4090</p>	
<p>8</p>  <p>VYQ3680</p>		

### ■ Стандартни принадлежности

1. Пакет батерии (наричан тук "батерия")
2. Зарядно устройство за батериите
3. Захранващ кабел
4. USB кабел за връзка
5. AV кабел
6. CD-ROM
7. Презрамка за рамо
8. Калъф за батерията

• **SD картата се предлага като опция. Когато не използвате карта, можете записвате изображения върху вградената във фотоапарата памет.**

• Ако изгубите някоя от стандартните принадлежности, моля, обърнете се към дилъра си или към специализиран сервиз.

### ■ Допълнителни принадлежности

- Литиево-йонна батерия CGA-S007E
- Мрежов адаптор DMW-AC5EB
- Мек калъф / полу-твърд калъф DMW-CT3/DMW-CHTZ3
- Калъф за подводни снимки DMW-MCTZ3
- SDHC карта за памет 4GB: RP-SDR04GE1K
- SD карта за памет
  - 2 GB: RP-SDK02GE1A, RP-SDQ02GE1A
  - 1 GB: RP-SDK01GE1A, RP-SDH01GE1A, RP-SDR01GE1A
- 512 MB: RP-SDK512E1A, RP-SDR512E1A
- 256 MB: RP-SDH256E1A, RP-SDR256E1A
- 128 MB: RP-SD128BE1A
- USB 2.0 четец BN-SDUSB2E
- CardBus PC Card адаптор BN-SDPC3E

• Възможно е част от допълнителните принадлежности да не се предлагат във всички страни.

# Зареждане на батерията

Когато купувате фотоапарата, батерията му не е заредена. Заредете батерията, преди да използвате фотоапарата.

## 1 Поставете батерията върху зарядното устройство по показания начин.

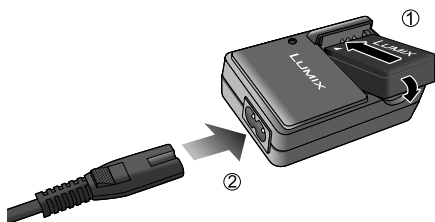

## 2 Включете захранващия кабел.

- Накрайникът на захранващия кабел не влиза докрай в гнездото на зарядното устройство:

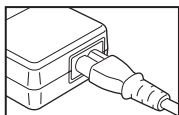

- Когато индикаторът за зареждане [CHARGE] светне, зареждането започва.
- Когато индикаторът [CHARGE] изгасне, зареждането е приключило (около 120 минути).

## 3 Извадете батерията.



- След като зареждането приключи, изключете захранващия кабел от контакта.
- При употреба или зареждане, батерията се загрява. Фотоапаратът също се загрява по време на работа. Това е нормално и не е признак за повреда.
- Ако не се употребява дълго време, батерията се разрежда. Заредете я.
- **Не разглобявайте и не преработвайте зарядното устройство.**
- **Зареждайте батерията само в закрито помещение, а не навън.**
- Използвайте само посочените като стандартни принадлежности батерия и зарядно устройство.

### ■ Индикатор за батерията

Показва състоянието (степената на зареждане) на батерията:



Когато индикаторът стане червен и започне да мига: заредете или сменете батерията.

### ■ Условия за зареждане

- Околната температура трябва да бъде между 10°C и 35°C. (температурата на батерията трябва да бъде същата).
- Ако индикаторът за зареждане започне да мига, изключете зарядното устройство, извадете батерията и започнете зареждането отначало.

## Поставяне/Изваждане на батерията

- Уверете се, че фотоапаратът е изключен и че обективът е прибран.

### 1 Плъзнете палчето по посока на "OPEN" и отворете капака на батерията/картата.

ОТВАРЯНЕ

ЗАТВАРЯНЕ



- Моля, използвайте само батерия Panasonic CGA-S007E.

### 2 Поставяне на батерията: Поставете заредена батерия по показания на илюстрацията начин.

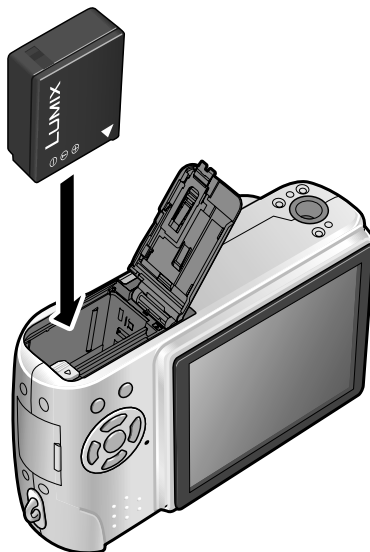

Изваждане на батерията: Плъзнете палчето **A**, за да извадите батерията.

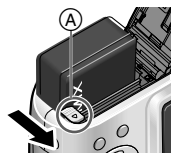

### 3 1 Затворете капака. 2 Плъзнете палчето по посока на "LOCK"



- Ако няма да използвате апарата дълго време, извадете батерията от него.
- Когато напълно заредена батерия е поставена във фотоапарата за поне 24 часа, настройката на часовника се запазва до 3 месеца, след като батерията бъде извадена. След това настройката на часовника се изгубва и той трябва да бъде настроен отново. Ако батерията не е била напълно заредена, този период може и да е по-малък от 3 месеца.
- Не изваждайте картата или батерията по време на достъп до картата.
- Батерията е предназначена само за работа с този фотоапарат. Не я използвайте с друг фотоапарат.
- Преди да извадите батерията, уверете се, че фотоапаратът е изключен.

## Поставяне/Изваждане на картата

- Уверете се, че фотоапаратът е изключен и че обективът е прибран.
- Подгответе картата - SD карта, SDHC карта или MultiMediaCard карта (опция).
- Картата се предлага като опция. Когато не използвате карта, можете записвате изображения върху вградената във фотоапарата памет.

## 1 Плъзнете палчето по посока на "OPEN" и отворете капака на батерията/картата.

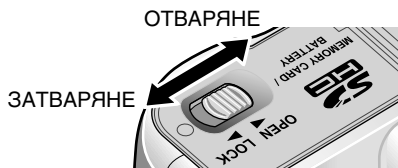

## 2 Поставяне:

Вкарайте картата докрай, докато кликне и се застопори (вижте илюстрацията).

Изваждане:

Натиснете картата и след това я издърпайте навън.

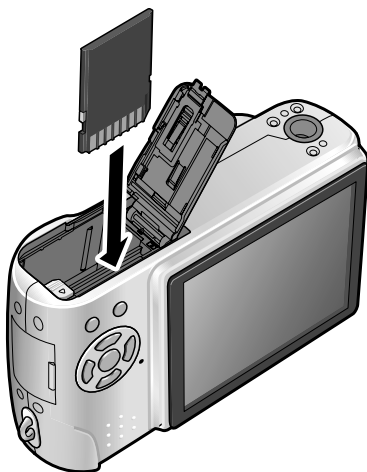

- Проверете ориентацията на картата.
- Не докосвайте задната страна на картата и контактните пластини.
- Ако не поставите правилно картата, тя може да се повреди.

## 3 1 Затворете капака.

- 2 Плъзнете палчето по посока на "LOCK".

- Ако не можете да затворите капака докрай, извадете картата и я поставете отново.



- Ако поставите или извадите картата, когато апаратът е включен, картата или данните на нея ще се повредят.
- Препоръчваме ви да използвате SD/SDHC карта Panasonic.

## За вградената памет и картата

### ■ Вградена памет [IN]

Когато не използвате картата, можете да записвате върху вградената памет и да възпроизвеждате от нея.

- Капацитетът на вградената памет е 12.7 MB.
- Размерът на картината е фиксиран на QVGA (320x240 пиксела) при запис на видео (движещи се картини) върху вградената памет.

### ■ Карта [ ]

Можете да записвате изображения върху картата (и възпроизвеждате). (Когато е поставена карта, вградената памет не може да се използва.)

### ■ Достъп до вградената памет или картата

- Индикаторът за достъп свети червено по време на запис на изображения върху паметта или картата.

Когато индикаторът за достъп свети, не правете следното:

- Не изключвайте фотоапарата.
- Не изваждайте батерията или картата.
- Не клатете и не удряйте фотоапарата.
- Не изключвайте AC адаптора (DMW-AC5EB, опция), когато го използвате.

Картата или данните на нея може да се повредят, или апаратът да не работи правилно.

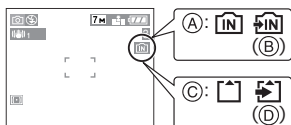
**Символи, изобразявани на дисплея:**

- (A): При използване на вградената памет
- (B): При достъп до вградената памет
- (C): При използване на картата
- (D): При достъп до картата

• **Можете да прехвърляте записани изображения от вградената памет върху картата и обратно.**



• **Вградената памет (12.7 MB) може да се използва като временна памет, когато използваната карта се запълни.**

- Имайте предвид, че данните от картата и от временната памет могат да бъдат изтрети от статично електричество, електромагнитни вълни и др., затова ви препоръчваме да ги копирате на PC или диск, или други подобни.
- Времето за достъп до вградената памет може да е по-дълго от времето за достъп до картата.
- Ако картата е форматирана с PC или друго устройство, форматирайте я с фотоапарата, преди да я използвате.

■ **SD карта за памет, SDHC карта за памет и MultiMediaCard (опция)**

- SD картата, SDHC картата и MultiMediaCard картата са малки и леки сменяеми устройства.
- Скоростта на четене и запис върху SD/SDHC картата е висока. Картата е оборудвана с превключвател за защита от презапис (ⓑ), който забранява запис и форматиране на картата. (Когато е на позиция [LOCK], не можете да записвате върху картата, да изтривате записи

от нея и да я форматирате. Преместете го, за да станат достъпни тези функции).

**SD карта (SD Memory Card)**

Последна информация можете да намерите на:

<http://panasonic.co.jp/pavc/global/cs>

(Този сайт е само на английски език)

- SDHC Memory Card е стандарт за карти за памет, създаден от SD асоциацията през 2006 за карти с голям капацитет - по-голям от 2 GB.
- Този апарат не може да записва видео върху MultiMediaCard карта. Препоръчваме ви, при запис на видео, да използвате високоскоростни (High Speed) SD/SDHC карти.
- Направете справка по-долу за възможния брой записвани снимки и продължителност на видео записа върху всяка SD карта.
- Този апарат поддържа SD карти, форматирани с FAT12 и FAT16 системи. Също така е съвместим с SDHC карти, форматирани с FAT32.



- Скоростта на четене и запис върху MultiMediaCard е по-малка от тази на SD картата. Когато се използва MultiMediaCard, някои от функциите на апарата може да работят различно.
- Пазете картите за памет на недостъпни за деца места, за да не ги погълнат.

## Настройване на датата и часа (на часовника)

### ■ Първоначална настройка

Когато купувате фотоапарата, часовникът му не е настроен. При включването на фотоапарата в режим нормални снимки, ще се появи съобщение "PLEASE SET THE CLOCK"

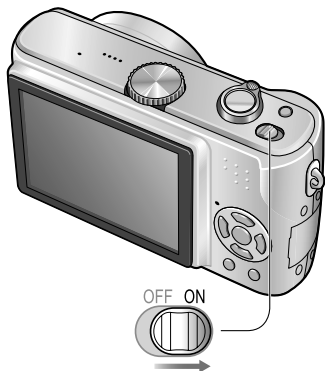

- Екранът за настройките ще се скрие след 5 секунди. Включете отново апарата, за да се покаже пак.

### 1 Натиснете [MENU/SET].

### 2 С бутоните ▲/▼/◀/▶ изберете датата и часа.

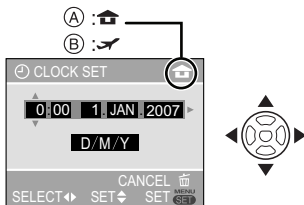

- (A): Местното за вас време
- (B): Време в мястото, за където пътувате
- ◀/▶ : Изберете желаната позиция.
- ▲/▼ : Задайте желаните настройки.

### 3 Натиснете [MENU/SET] няколко пъти, за да излезете от менюто.

- След като приключите с настройката, изключете фотоапарата, След това го включете и проверете датата и часа.

### ■ Промяна настройката на часовника

- 1 Натиснете [MENU/SET], за да активирате менюто, след това натиснете ◀.
- 2 Натиснете ▼, за да изберете [SETUP] менюто [P] и натиснете ▶.
- 3 С ▲/▼ изберете [CLOCK SET] и натиснете ▶. Настройте по описания по-горе начин.

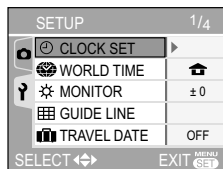

- Ако батериите са останали във фотоапарата поне 3 часа, настройките на часовника ще се запазят в продължение на 3 месеца, дори и при извадени батерии.
- Можете да избирате години от 2000 до 2099. Часовникът е в 24-часов формат.
- Ако не настроите датата, тя няма да се отпечата при принтиране на снимките, дори принтерът да предлага такава възможност.

## Работа с менюто

Менюто ви позволява да зададете желаните настройки на апарата, за да направите снимки с желаното качество.

- Поставете превключвателя на режимите в желаната позиция.
- Функциите на менюто зависят от избрания режим. На тази страница е описано настройването на функцията [AF MODE] в нормален режим на запис [RECORD].
- За да възстановите фабрично зададените настройки на фотоапарата, изберете [RESET] в менюто [SETUP].

### 1 Натиснете [MENU/SET].

### 2 С натискане ▲/▼ изберете желаната позиция от менюто.

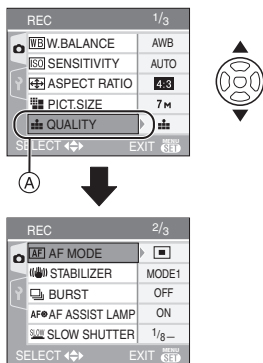

- Натиснете ▼ при (A), за да изберете следваща страница от менюто.

### 3 Натиснете ►, с ▲/▼ изберете желаната настройка и натиснете [MENU/SET].

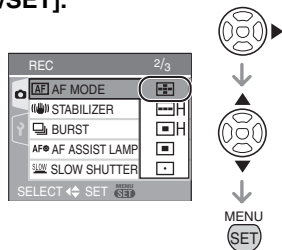

### 4 Натиснете [MENU/SET], за да затворите менюто.

## ■ Превключване към [SETUP] менюто

### 1 При показано меню, натиснете ◀.

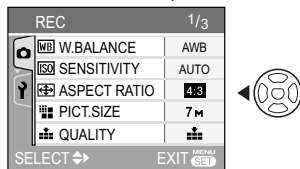

### 2 Натиснете ▼, за да изберете символа на [SETUP] менюто.

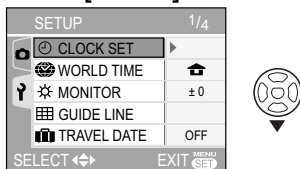



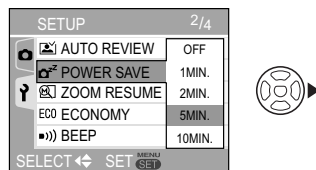

### 3 Натиснете ►.





- Изберете желаната позиция от менюто и я настройте по описания по-горе начин.



# Меню SETUP

 **[CLOCK SET]** (настройка часовник)  
Натиснете [], за да активирате SETUP менюто и изберете съответната позиция. Настройте датата и часа (вж. по-горе)



 **[WORLD TIME]** (настройка време)  
Натиснете [], за да активирате SETUP менюто и изберете съответната позиция.

: Местно време (в района, където живеете).  
: Време в района, за където пътувате.

- Настройката на [WORLD TIME] също действа и при опростен режим [].

 **[MONITOR]** (яркост на LCD монитора)  
Натиснете [], за да активирате SETUP менюто и изберете съответната позиция. Регулиране на яркостта на LCD монитора в 7 степени.



- Настройката на [MONITOR] също действа и при опростен режим [].

 **[TRAVEL DATE]** (дата на пътуването)  
Натиснете [], за да активирате SETUP менюто и изберете съответната позиция.

**[SET]:** Дата, на която е направена снимката, се записва

**[OFF]:** Дата, на която е направена снимката, не се записва

- Настройката на [TRAVELDATE] също действа и при опростен режим [].

 **[AUTO REVIEW]** (преглед на снимката)  
Натиснете [], за да активирате SETUP менюто и изберете съответната позиция.

**[1SEC.]:** Заснетото изображение се показва автоматично на дисплея за около 1 секунда.





**[3SEC.]:** Заснетото изображение се показва автоматично на дисплея за около 3 секунда.

**[ZOOM]:** Заснетото изображение се показва автоматично на дисплея за около 1 секунда. След това се увеличава 4 пъти и се показва за още 1 секунда. Този режим е подходящ за проверка на фокусирането и др.

**[OFF]:** Заснетото изображение не се показва автоматично.

- Тази функция не работи при заснемане на видео [].

- Настройките на тази функция се деактивират в режим поредица от снимки и опростен режим [].

 **[LANGUAGE]** (език на менюто)  
Натиснете [], за да активирате SETUP менюто и изберете съответната позиция. Изберете един от показаните по-долу езици. Изберете желаните език с / и запаметете настройката с [MENU/SET].

**[ENGLISH]:** Английски

**[DEUTSCH]:** Немски

**[FRANÇAIS]:** Френски

**[ESPAÑOL]:** Испански

**[ITALIANO]:** Италиански

**[日本語]:** Японски

- Ако сгрешите и изберете друг език, изберете [] от символите на менюто, за да зададете желаните език.

- Настройката на [LANGUAGE] също действа и при опростен режим [].

** [POWER SAVE]** (икономия на енергия)

Натиснете [  ], за да активирате SETUP менюто и изберете съответната позиция.

[1MIN.]/[2MIN.]/[5MIN.]/[10MIN.]:

Ако не използвате фотоапарата в продължение съответно на 1, 2, 5 или 10 минути, той ще се изключи автоматично.

[OFF]: Фотоапаратът не се изключва автоматично.

- За да излезете от този режим, натиснете бутона за заснемане наполовина или изключете апарата и го включете отново.
- Този режим се фиксира на [5MIN.] при опростен режим [  ].
- Този режим се фиксира на [2MIN.] при икономичен режим.
- При използване на AC адаптор (DMW-AC5E опция), връзка с PC или принтер, запис или възпроизвеждане на видео, и по време на слайд-шоу, този режим не се активира (Този режим се фиксира на [10MIN.] по време на пауза при слайд-шоу или при ръчно слайд-шоу).

** [ZOOM RESUME]**

Натиснете [  ], за да активирате SETUP менюто и изберете съответната позиция. Когато тази функция е активирана (ON), при изключването на апарата степента на приближаване се запамятава и се възстановява при следващото му включване.

[ON], [OFF]

** [DIAL DISPLAY]**

Натиснете [  ], за да активирате SETUP менюто и изберете съответната позиция. Задайте дали екранът на режимите да се изобразява (ON) или не (OFF) при въртене на превключвателя на режимите.

[ON], [OFF]

**ECO [ECONOMY]** (икономичен режим)

Натиснете [  ], за да активирате SETUP менюто и изберете съответната позиция. Икономичен режим - животът на батерията се удължава чрез намаляване яркостта на LCD монитора и изключването му, ако не се използва определено време.

[LEVEL 1]: LCD мониторът се изключва автоматично, ако апаратът апаратът не е използван 15 секунди в режим запис.

[LEVEL 2]: LCD мониторът се изключва автоматично, ако апаратът апаратът не е използван 15 секунди в режим запис или 5 секунди след снимане.

[OFF]: Икономичният режим е изключен.

- В този режим LCD мониторът се изключва, докато се зарежда светкавицата.
- Индикаторът за състоянието свети, докато LCD мониторът е изключен. За да включите отново LCD монитора, натиснете произволен бутон.
- Настройката на Power save се фиксира автоматично на [2MIN.] в този режим. [Въпреки това, режимът Power save не се активира при използване на AC адаптор (DMW-AC5E; опция)].
- Този режим не работи при опростен режим [  ], при използване на AC адаптор (DMW-AC5E; опция), при заснемане на видео, по време на работа с менюто или при използване на таймера за самозаснемане.
- Яркостта на LCD монитора не се намалява в Power LCD режим и в режим висок ъгъл.

■)) **[BEEP]** (работен звуков сигнал)  
Натиснете [  ], за да активирате SETUP  
менюто и изберете съответната позиция.

■)) **[BEEP LEVEL]**

[  ]: Без работен звук

[  ]: Слаб работен звук

[  ]: Силен работен звук

») **[BEEP TONE]** Задаване на тоналността на работния звуков сигнал:

») 

 **[SHUTTER]** (звук, имитиращ затвор)

Натиснете [  ], за да активирате SETUP  
менюто и изберете съответната позиция.

Сила на звука, имитиращ затвор:

 **[SHUTTER VOL.]**

[  ]: Без звук

[  ]: Слаб звук

[  ]: Силен звук

Тоналност на звука, имитиращ затвор:

») **[SHUTTER TONE]:** 

[  ] **[VOLUME]** (сила на звука)

Натиснете [  ], за да активирате SETUP  
менюто и изберете съответната позиция.

Сила на звука в говорителя - 7 степени:  
от ниво 6 до 0.

- При свързване към телевизор, силата на звука в телевизора не се променя.

- Настройките на [BEEP] и [SHUTTER] действат и при опростен режим [  ].

[  ] **[SCENE MENU]** (меню на сцената)

Натиснете [  ], за да активирате SETUP  
менюто и изберете съответната позиция.

Показване на менюто на сцената при поставяне превключвателя на режимите на позиция SCN1 или SCN2.

**[AUTO]:** Менюто на сцената се изобразява. Изберете желаните режим.

**[OFF]:** Избира се последният избран режим на сцената

- За изобразяване менюто на сцената при настройка 'OFF', натиснете [  ].

[  ] **[NO.RESET]** (нулиране номерация)

Натиснете [  ], за да активирате SETUP  
менюто и изберете съответната позиция.

Активирайте тази функция, ако искате следващия запис номерацията на файловете да започне от 0001 (номерът на папката се променя)

- Номерата на папките могат да бъдат между 100 и 999.

Когато папките достигнат 999, номерата на файловете не могат да се променят. Прехвърлете данните от картата на PC и форматирайте картата след това.

- За да рестартирате номерата на папки (е от 100, най-напред прехвърлете данните от картата на PC, форматирайте картата и след това използвайте тази функция, за да нулирате файловете.

Ще се появи потвърждаващ екран за рестартирането на номерата на папките. Изберете [YES].

- Настройката на [NO.RESET] също действа и при опростен режим [  ].

 **[RESET]**

Възстановяване фабричните настройки на функциите от менютата [REC] и [SETUP].

Натиснете [  ], за да активирате SETUP  
менюто и изберете съответната позиция.

- Нулират се и настройките на [BABY1]/ [BABY2], броят на изминалите дни от деня на пристигането в [TRAVEL DATE] и настройката на [WORLD TIME].

Също така, [FAVORITE] се фиксира на [OFF], а [ROTATEDISP.] - на [ON].

- Не се променят номерата на папките и настройката на часовника.

**[VIDEO OUT]** (видео изход)  
(Само при възпроизвеждане)

Натиснете [MENU/SET], за да активирате SETUP менюто и изберете съответната позиция.

**[NTSC]:** Видео изходът извежда NTSC сигнал.

**[PAL]:** Видео изходът извежда PAL сигнал.

**[TV ASPECT]** (екранен формат)  
(Само при възпроизвеждане)

Натиснете [MENU/SET], за да активирате SETUP менюто и изберете съответната позиция.

**[16:9]:**  
Изберете тази настройка, ако сте свързали апарата към 16:9 телевизор.

**[4:3]:**  
Изберете тази настройка, ако сте свързали апарата към 4:3 телевизор.

- Това е подходящо, ако разглеждате снимки, направени в [16:9] формат, на широкоекранен (16:9) телевизор. Снимките с формат [4:3] или [3:2] се изобразяват с черни ивици отляво и отдясно.
- Когато е избрана настройка [4:3], снимките с формат [16:9] или [3:2] се изобразяват с черни ивици отгоре и отдолу.
- Когато е избрана настройка [16:9] и апаратът е свързан с телевизор чрез AV кабел, снимките се изобразяват вертикално на LCD монитора.

## Индикации върху LCD монитора при снимане

### ■ Дисплей в режим нормални снимки [CAM] (фабрични настройки)

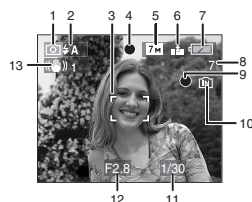

- 1 Режим на запис
- 2 Режим на светкавицата
  - Ако натиснете наполовина бутон за заснемане при активирана светкавица, този символ става червен.
- 3 Област на автоматично фокусиране
  - При снимане на тъмни места, показваната област е по-голяма от обикновено.

4 Фокус

5 Размер на картината

6 Качество

: Предупреждение за люлеене

7 Индикация за батерията



8 Брой снимки

9 Състояние на записа

10 Вградена памет / карта

11 Скорост на затвора

12 Отвор на блендата

- Ако експозицията не е правилна, отворът на блендата и скоростта на затвора светват в червено.

13 Оптичен стабилизатор

# Снимане



Фотоапаратът автоматично определя скоростта на затвора и отвора на блендата (апертурата), в зависимост от яркостта на заснемания обект.

- 1** Включете фотоапарата.
- 2** Поставете превключвателя на режимите на позиция [A].

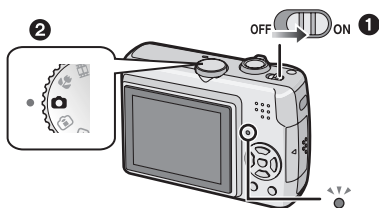

- 2** Насочете зоната ① (за автоматично фокусиране) към обекта, върху който искате да фокусирате и натиснете бутона за заснемане наполовина (A).

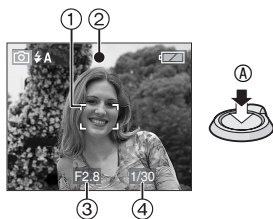

- A : Натиснете бутона за заснемане наполовина.
- Индикацията за фокуса ② светва и отвора на блендата ③ и скоростта на затвора ④ се изписват.

- Показваната област за автоматично фокусиране е по-голяма от обикновено при дигитално приближаване или при снимане на тъмни места.

	Когато обектът не е на фокус	Когато обектът е на фокус
Индикатор за фокуса	Мига (зелено)	Свети (зелено)
Област на фокусиране	От бяло към червено или без индикация	От бяло към зелено
Звук	4 сигнала	2 сигнала

- 3** Снимайте изображението.



- B: Натиснете бутона за заснемане докрай.



- Препоръчваме ви да проверите настройката на часовника предварително.
- Когато натиснете бутона за заснемане, дисплеят може да стане по-ярък или по-тъмен за момент. Това е за подпомагане на фокусирането и не се отразява на качеството на снимките.
- За да избегнете появата на шум в снимката, препоръчваме ви да намалите ISO чувствителността (фабрично ISO чувствителността е настроена на [AUTO] и затова се увеличава при снимане на тъмни места).

### ■ За да правите добри снимки:

- Дръжте фотоапарата внимателно с двете си ръце, задръжте ръцете си неподвижни, а краката - леко разкрячени.
- Уверете се, че фотоапаратът не се люлее, когато натискате бутона за заснемане.
- Не закривайте светкавицата и лампата за подпомагане на фокусирането.
- Не докосвайте предната част на обектива.
- Ако не виждате добре LCD монитора, поради силна светлина, например през слънчев ден, засенчете с ръка или с някакъв предмет падащата върху LCD монитора светлина.



(A) Вертикално положение на апарата

### ■ Разпознаване положението на апарата

Снимките, направени при вертикално положение на фотоапарата, се изобразяват вертикално (завъртяни) - само ако [ROTATE DISP.] е настроено на [ON].

- Видеозаписите, направени при вертикално положение на фотоапарата, не се изобразяват вертикално.

### ■ Ако искате да снимате обект, който е извън областта за автоматично фокусиране (функция "AF/AE Lock")



Когато композицията е подобна на показаната, не можете да фокусирате обектите, защото са извън областта на автоматично фокусиране. В този случай:

- 1 Насочете апарата така, че областта за автоматично фокусиране да е върху обекта.
  - 2 Натиснете бутона за заснемане **наполовина**, за да фокусирате.
  - 3 Като държите бутона за заснемане **натиснат наполовина**, насочете апарата така, че да обхване желаната композиция.
  - 4 Натиснете бутона за заснемане **докрай**.
- Можете да повтаряте процедурата, преди да натиснете бутона за заснемане докрай.

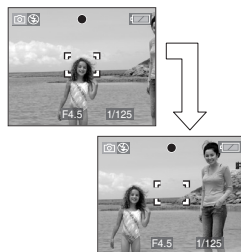

### ■ Фокусиране

- Обхватът на фокусиране е от 50 cm до  $\infty$  (безкрайност) (Wide). Използвайте макрорежим, за да снимате по-близки обекти.
- Когато натиснете бутона за заснемане на право докрай, снимката може да е размазана и нефокусирана.
- В следните случаи апаратът няма да може да фокусира добре:
  - Когато обектите са на различно разстояние от фотоапарата.
  - Когато между обекта и апарата има замърсено или прашно стъкло.
  - Когато около обекта има източници на светлина.
  - При слабо осветление.
  - Когато обектът се движи бързо.
  - Когато композицията не е контрастна.
  - При трептене на фотоапарата.
  - При снимане на много ярък обект.

# Снимане в опростен режим (Simple Mode)



Опростеният режим е предназначен за начинаещи (неопитни) потребители. При него снимането е много лесно, с минимални настройки.

## ■ Основни настройки в менюто

### 1 Натиснете [MENU/SET].

### 2 С ▲/▼ изберете желаното меню и натиснете ►.

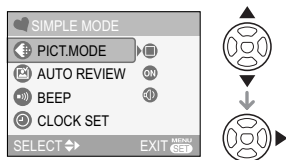

### 3 С ▲/▼ изберете желаната настройка и натиснете [MENU/SET].

### 4 Натиснете [MENU/SET], за да затворите менюто.

- Можете и да натиснете бутона за заснемане наполовина.

## ■ Настройки в опростен режим

### 📷 [PICT.MODE] (режим на картината)

📷 ENLARGE	Подходящо за увеличаване на снимките, за да се разпечатват на 8"×10" и др. подобни размери.
📷 4"×6"/10×15cm	Подходящо за снимки с обикновени размери.
📷 E-MAIL	Подходящо за снимки, които ще се изпращат по e-mail или ще се изпозват в уеб сайтове.

### 📷 [AUTO REVIEW]

📷 OFF	Изключване на функцията
📷 ON	Показване на снимката за 1 сек. след заснемането ѝ

### 🔊 [BEEP]

🔊 OFF	Без звуков сигнал
🔊 LOW	Слаб звуков сигнал
🔊 HIGH	Силен звуков сигнал

### 🕒 [CLOCK SET]

Настройване на датата и часа.

- Ако [4"×6"/10×15cm] или [E-MAIL] е избрано в [PICT.MODE], допълнителното оптично приближаване може да се активира.
- Настройките на [BEEP] и [CLOCK SET], направени в опростен режим, се прилагат и за другите режими.
- Настройките на [MONITOR], [TRAVEL DATE], [NO.RESET], [LANGUAGE], [BEEP] и [WORLDTIME] в [SETUP] менюто са в сила и за опростения режим.

## ■ Други настройки в опростен режим

При опростен режим, останалите настройки се фиксират на следните стойности:

- Обхват на фокусиране:  
1 m до ∞ (Tele)  
5 cm до ∞ (Wide)
- [ECONOMY]:  
[OFF]
- [POWER SAVE]:  
[5MIN.]
- Таймер за самозаснемане:  
10 секунди
- Оптичен стабилизатор на изображението [MODE1]
- [W.BALANCE]: [AWB]
- [SENSITIVITY]:  
Тазо настройка става същата, както най-високата ISO чувствителност, настроена на [ISO800] в режим интелигентна ISO чувствителност [📷].

- [ASPECT RATIO]/[PICT.SIZE]/[QUALITY]:
  - [ENLARGE]:
    - 4:3 : [7M] (7M или 6M) / [ ]
    - [4"×6"/10×15cm]:
      - 3:2 : [2.5M] (2.5M EZ) / [ ]
      - [E-MAIL]:
        - 4:3 : [0.3M] (0.3M EZ) / [ ]
  - [AF MODE]:
    - [ ]
  - [AF ASSIST LAMP]:
    - [ON]
  - При опростен режим не можете да използвате следните функции и настройки:
    - [GUIDE LINE]
    - Режим висок ъгъл
    - Компенсация на експонирането
    - Фина настройка на баланс на бялото
    - [BURST]
    - [D.ZOOM]

## ■ Компенсация на задното осветяване

Когато светлината идва откъм задната част на обектите, които снимате, заснеманите обекти стават тъмни. При осветяване отзад, ако натиснете ▲, се появява [ ] (A - индикация за включена компенсация) и се активира компенсацията на задното осветяване. При активиране на тази функция, цялата картина става по-ярка.



- Ако натиснете ▲, докато [ ] е избрано, [ ] изчезва и компенсацията на задното осветяване се изключва.
- При активиране на компенсацията на задното осветяване, ви препоръчваме да използвате и светкавицата.
- При изключване на функцията, режимът на светкавицата се фиксира на [ ] (автоматичен, с намаляване на ефекта "червени очи").

# Снимане с приближаване

## Оптично приближаване



Тази функция ви позволява да направите така, че хората и обектите да се появяват по-близо - до 10x или да снимате пейзажите от по-широк ъгъл.

### ■ За приближаване на обектите (Tele)

#### Въртете регулатора на приближаването към "Т".

- Когато настройката за размера на картината е [7M] (7M):



### ■ За отдалечаване на обектите (снимане от по-широк ъгъл - Wide):

#### Въртете регулатора на приближаването към "W".

- Когато настройката за размера на картината е [7M] (7M):



- Оптичното приближаване е Wide (1x) при включването на фотоапарата.
- В зависимост от степента на приближаване, изображенията може да са с известни изкривявания. Те стават по-ви-

- дими при голямо приближаване, затова е по-добре да се приближите до обекта.
- Възможно е при голямо приближаване около обекта да се получат цветни кръгове. Това се нарича цветова аберация и се наблюдава по-често при снимане на далечни обекти.
- Ако използвате оптичното приближаване, след като сте фокусирали върху обекта, фокусирайте отново.
- Показваната на индикацията степен на приближаване е приблизителна.
- Цилиндърът на обектива се разтяга или прибира, в зависимост от степента на приближаване. Внимавайте да не затруднявате движението му.
- При снимане на видео [H], степента на приближаване се фиксира на тази, която е в началото на записа.

## Допълнително оптично приближаване (EZ)



Този апарат осигурява до 10x оптично приближаване. Ако картината не е настроена на максималния размер за формата [4:3 3:2 / 16:9], максимум 15 (13.8\*) x оптично приближаване може да се постигне без влошаване на качеството на картината. \* При DMC-TZ2

### ■ Механизъм на допълнителното оптично приближаване

Когато настроите картината на [3M] (3M EZ) (3 милиона пиксела), 7M/6M\* (7/6\* милиона пиксела) на CCD матрицата се изрязва в центъра с размер 3M (3 милиона пиксела), позволявайки реално приближаване, без влошаване на качеството.

- В режим на запис на видео [H] и [HIGH SENS.] режим на сцената, допълнителното оптично приближаване не работи.

## Дигитално приближаване



Максимум 40x може да се постигне с 10x оптично и 4x дигитално приближаване, когато [D.ZOOM] е настроено на [ON] в [REC] менюто. Ако сте задали размер на картината, позволяващ допълнително оптично приближаване, можете да постигнете до 60x приближаване (15x допълнително оптично и 4x дигитално приближаване).

### 1 Натиснете [MENU/SET].

2 С ▲/▼ изберете [D.ZOOM] и натиснете ►.

3 С ▼ изберете [ON] и натиснете [MENU/SET].

4 Натиснете [MENU/SET], за да затворите менюто.

- Можете и да натиснете бутона за заснемане наполовина.

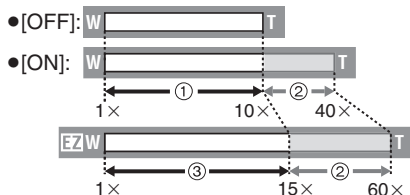

- 1 Оптично приближаване
- 2 Дигитално приближаване
- 3 Допълнително оптично приближаване

- При дигитално приближаване качество на картината се понижава.
- При дигитално приближаване стабилизаторът на изображението не работи ефективно.

## Проверка на снимката (Review)



Можете да проверявате направените снимки още в режим [REC] (запис).

### 1 Натиснете ▼ [REV].



- Последното заснето изображение се появява за около 10 секунди.
- За отказ, натиснете отново ▼.
- Можете да проверите предишно/следващо изображение, като натискате ◀/▶.

### 2 За да увеличите показваното изображение, въртете регулатора на приближаването към [Q] [T].

- Завъртете го към [Q] [T], за 4x увеличаване, и го завъртете още, за 8x увеличаване. Когато завъртите регулатора на приближаването към [ ] [W], след като сте увеличавали изображението, увеличението се намалява.

### 3 С ▲/▼/◀/▶ можете да местите изображението, за да видите желаната част от него.



A

- Когато променят увеличението или частта от изображението, която се показва, индикаторът за позицията **(A)** се появява за 1 секунда.

### ■ Записаното изображение може да се изтрие по време на проверката му (Quick Deletion)

- 1 Натиснете [🗑️].
- 2 Натиснете ▲, за да изберете [YES].
- 3 Натиснете [MENU/SET].

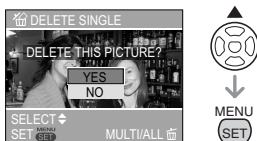

- Изтритите изображения не могат да се възстановят.
- Можете да изтриете няколко изображения едновременно или всички изображения наведнъж.

## Възпроизвеждане на снимките



**C** ◀▶ изберете желаната снимка.

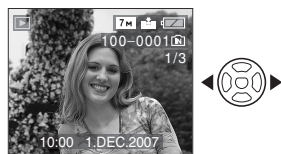

◀: Предишна снимка

▶: Следваща снимка

- След последната снимка се избира първата.
- Ако [ROTATE DISP.] е настроено на [ON], снимките, направени при вертикално положение на апарата, се показват вертикално.

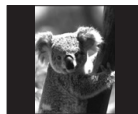

### ■ Бързо прескачане назад/напред



Ако натиснете и задържите ◀▶ при възпроизвеждане, номерата на файловете се променят бързо. Когато видите желания номер, освободете ◀▶ и ще се покаже желаната снимка.

**(A)** - номер на файл

**(B)** - номер на снимка

(променят се само един по един)

- ▶ : Бързо напред
- ◀ : Бързо назад
- Скоростта на промяна на номерата зависи от това колко дълго сте задържали ◀/▶, както и от броя на записаните изображения.



- Този фотоапарат отговаря на DCF (Design rule for Camera File system) стандарта, създаден от JEITA (Japan Electronics and Information Technology Industries Association).
- Ако промените с компютър име на файл или папка, те няма да се възпроизведат от фотоапарата.
- Форматът на файловете, които апаратът възпроизвежда, е JPEG. (Възможно е апаратът да не може да възпроизвежда някои JPEG файлове.)
- Възможно е изображения, записани с друго устройство, да се възпроизведат с по-ниско качество или да не могат да се възпроизведат.
- При възпроизвеждане на файлове с друг формат се появява индикация [—] и дисплеят може да стане черен.
- LCD може да не показва детайлите на заснетото изображение. Препоръчваме ви при необходимост да използвате приближаване при възпроизвеждането.

## Изтриване на снимки



### ■ Изтриване на една снимка

#### 1 С ◀/▶ изберете желаната снимка.

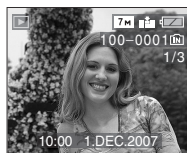

- ◀ : Предишна снимка
- ▶ : Следваща снимка

#### 2 Натиснете [ ].

#### 3 С ▲ изберете [YES] и натиснете [MENU/SET].



- Докато изтривате изображението, [  ] се появява на дисплея.

### ■ Изтриване на няколко (MULTI DELETE) или всички (ALL DELETE) снимки.

#### 1 Натиснете [ ] два пъти.

## 2 C ▲/▼ изберете [MULTI DELETE] или [ALL DELETE] и натиснете [MENU/SET].

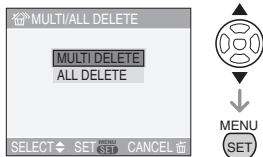

- Ако изберете [MULTI DELETE], продължете със стъпка 3.
- Ако изберете [ALL DELETE], продължете със стъпка 5.
- Ако [FAVORITE] е настроено на [ON], [ALL DELETE EXCEPT ★] се появява. Ако изберете [ALL DELETE EXCEPT ★], продължете със стъпка 5. (Ако няма снимки с означение [★], няма да можете да изберете [ALL DELETE EXCEPT ★], дори и [FAVORITE] да е настроено на [ON].)

## 3 C ◀/▶ изберете желаната снимка и натиснете ▼.

(Само при [MULTI DELETE])

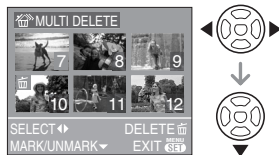

- Повтаряйте горната процедура.
- Върху избраните изображения се появява [📄]. Ако натиснете ▼ отново, изборът се отменя.
- [On] мига в червено, ако избраното изображение не може да се изтрие. Отменете защитата срещу изтриване.

## 4 Натиснете [📄].

## 5 C ▲ изберете [YES] и натиснете [MENU/SET].

(Екран при избрано [MULTI DELETE])



- [DELETE ALL PICTURES?] се изписва при използване на [ALL DELETE], а [DELETE ALL EXCEPT ★ ?] се изписва при използване на [ALL DELETE EXCEPT ★].
- Ако натиснете [MENU/SET] по време на изтриване с [ALL DELETE] или [ALL DELETE EXCEPT ★], изтриването ще спре.



- **Веднъж изтрити, изображенията не могат да се възстановят. Моля, проверете ги внимателно, преди изтриването.**
- Не изключвайте фотоапарата по време на изтриването.
- Защитените изображения и тези изображения, които не отговарят на DCF стандарта, не могат да бъдат изтрити.
- Когато изтривате изображения, използвайте достатъчно добре заредена батерия или режов (AC) адаптор (DMW-AC5E; опция).
- Колкото повече изображения изтривате, толкова повече време е необходимо за това.
- При [MULTI DELETE] можете да изтривате до 50 снимки наведнъж.
- Ако е поставена карта, се изтриват записаните на нея снимки. Ако не е поставена, се изтриват снимките, записани във вградената памет.

## За LCD монитора

### Превключване на показваната на дисплея информация



LCD монитор (LCD) DISPLAY

#### Натискайте [DISPLAY] за смяна.

- При активирано меню, бутонът [DISPLAY] не работи.

При показване на няколко снимки или при приближаване при възпроизвеждане, можете да изберете само "Нормален дисплей" или "Без показния на дисплея".

#### В режим запис (заснемане)

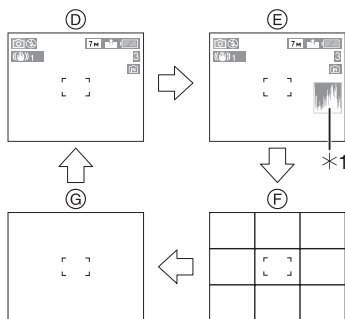

- Ⓓ Нормален дисплей
- Ⓔ Дисплей с хистограма
- Ⓕ Без показания (с помощни линии)
- Ⓖ Без показания
- \*1 Хистограма

Само при DMC-TZ3:  
След [E], дисплеят се превключва в режим "Дисплей извън кадър":



#### В режим възпроизвеждане

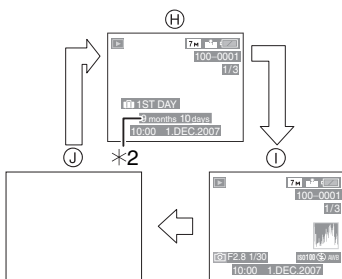

- Ⓗ Нормален дисплей
- Ⓘ Дисплей с информация за запис и хистограма
- ⓵ Без показания на дисплея
- \*2 Изобразява се, ако [BIRTHDAY SET.] и [WITH AGE] са настроени на [BABY1]/[BABY2] и [PET] в режим на сцената преди снимането.



- При [NIGHT PORTRAIT], [NIGHT SCENERY], [FIREWORKS] и [STARRY SKY] режими на сцената линиите са сиви.
- В опростен режим [♥] дисплеят може само да се включва и изключва (без показания).

## ■ Спомагателни линии

Тези линии ви помагат да подравните по-лесно и по-прецизно изображението в хоризонтална и вертикална посока и по-добре да композирате и балансирате снимката.



## ■ Хистограма

- Хистограмата е графика, която показва яркостта по хоризонталната ос (от черно към бяло) и броя пиксели за всяко ниво на яркост по вертикалната ос.
- Тя позволява на фотографа много лесно да провери експозицията.
- Когато по-високите стойности са концентрирани отляво Ⓐ, картината е недостатъчно експонирана. Заснетите изображения са тъмни, сякаш са снимани на тъмно.
- Когато стойностите в хистограмата са равномерно разпределени Ⓑ, експонирането е правилно и яркостта на изображението е добре балансирана.
- Когато по-високите стойности са концентрирани отдясно Ⓒ, картината е пре-експонирана. Заснетите изображения съдържат много повече бяло от нормалното.

## Примерна хистограма

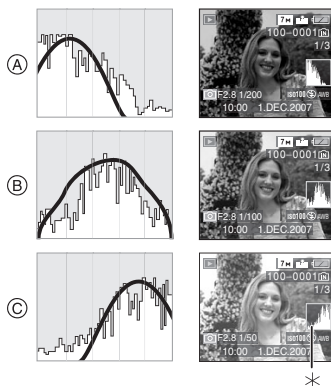

- Ⓐ Недостатъчно експонирана  
 Ⓑ Правилно експонирана  
 Ⓒ Пре-експонирана

### \*Хистограма



- **Когато снимате на тъмно или със светкавица, хистограмата се изобразява в оранжево, тъй като записваната картина и хистограмата не си съответстват.**
- Хистограмата е приблизителна в режим запис.
- Хистограмите в режим запис и режим възпроизвеждане може да не съвпадат.
- Хистограмата, изобразявана от този апарат, не съответства на хистограмите изобразявани на PC например.
- Хистограмата не се появява в опростен режим [♥], при снимане на видео [H] и в режим CLIPBOARD.

## Увеличаване яркостта на LCD монитора (Power LCD / Висок ъгъл)



### 1 Натиснете и задръжте [LCD MODE].

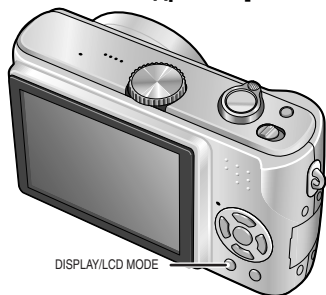

### 2 С ▲/▼ изберете желания режим.

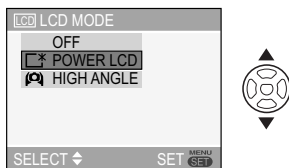

### 3 Натиснете [MENU/SET].



- Появява се символът на избрания режим.

(A): POWER LCD

(B): ВИСОК ЪГЪЛ (HIGH ANGLE)

### ■ Изключване на режим Висок ъгъл или Power LCD

- Ако натиснете и задръжте [LCD MODE] отново за 1 секунда, ще се появи екранът от стъпка 2. Изберете [OFF], за да изключите режима Power LCD или Висок ъгъл.

30

VQT1B74

[*]: POWER LCD	LCD мониторът става по-ярък и по-добре видим при снимане навън (при силно осветление).
[📷]: HIGH ANGLE	LCD мониторът се вижда по-добре, когато активирате този режим. Удобно е, когато пред вас има много хора, например, и трябва да вдигнете апарата по-високо, за да направите снимката. (но мониторът се вижда по-лошо, когато гледате точно срещу него)
[OFF]	LCD мониторът възвръща нормалната си яркост.

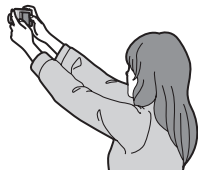

- При тези режими изображенията на LCD монитора са с по-висока яркост. Затова някои от тях може да изглеждат различно. Това не се отразява на качеството на снимките.
- Ако върху LCD монитора попада слънчева светлина, може да не виждате добре изображението върху него. В този случай ви препоръчваме да засенчите с ръка LCD монитора, за да го виждате добре.
- Режимът висок ъгъл не може да се активира в следните случаи:
  - В опростен режим [♥]
  - В режим възпроизвеждане
  - При активирано меню
  - При преглед на снимките (Review)
  - В режим принтиране [🖨️]

# Използване на таймера за самозаснемане



1 Натиснете ◀ [☺].

2 Натискайте ▲/▼, за да изберете режима на таймера.



: 10-секунден таймер

: 2-секунден таймер

OFF: Изключен

• Можете да изберете режима и с ◀ [☺].

3 Натиснете [MENU/SET] за край.

- За край, можете и да натиснете бутона за заснемане наполовина.
- Менюто изчезва след около 5 секунди. Настройката, която е избрана в този момент, автоматично се активира.

4 Натиснете бутона за заснемане наполовина, за да фокусирате, след което го натиснете докрай.

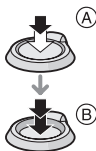

- (A): Натиснете наполовина бутона за заснемане, за да фокусирате.
- (B): Натиснете докрай бутона за заснемане.

- След като натиснете бутона докрай, индикаторът © започва да мига и апаратът заснема изображението след 10 или 2 секунди.

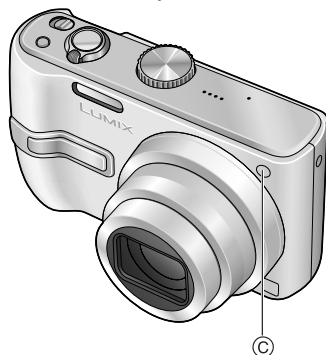

- Ако натиснете бутона [MENU/SET], режимът самозаснемане се изключва.



- Ако не фокусирате предварително, а натиснете бутона за заснемане направо докрай, апаратът ще фокусира изображението точно преди да го заснеме. При слаба светлина индикаторът за самозаснемането ще свети постоянно във функцията на лампа за подпомагане на фокусирането.
- При използване на функцията самозаснемане в режим поредица от снимки, броят на снимките се фиксира на 3.
- При използване на статив и в други случаи, функцията самозаснемане е удобна за елиминирание на трептенето на фотоапарата, причинявано от натискането на бутона за заснемане.
- В режим самозаснемане ви препоръчваме да използвате статив. Уверете се, е фотоапаратът е закрепен добре върху статива.
- В опростен режим [♥], таймерът за самозаснемане се фиксира на 10 секунди.
- В [SELF PORTRAIT] режим на сцената, таймерът се фиксира на 2 секунди.

## Използване на светкавицата



### A: Светкавица

#### ■ Избиране на желаната настройка

Изберете подходяща настройка за светкавицата, в зависимост от условията.

### 1 Натиснете ► [FLASH].

### 2 С ▲/▼ изберете желания режим.

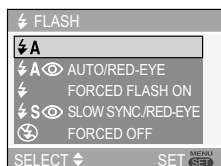

- Можете да изберете режима и с ► [FLASH].
- Вижте по-долу за възможните настройки на светкавицата в различните режими.

### 3 Натиснете [MENU/SET] за край.

- За край, можете и да натиснете бутон за заснемане наполовина.
- Менюто изчезва след около 5 секунди. Настройката, която е избрана в този момент, автоматично се активира.

### [FLASH] A : Автоматичен режим

Светкавицата се активира автоматично, когато е необходимо.

### [FLASH] A (eye) : Автоматичен режим / намаляване на ефекта "червени очи"

Светкавицата се активира автоматично и се намалява ефектът "червени очи"

- Използвайте този режим, когато снимате хора при слабо осветление.\*

\* Светкавицата светва два пъти.

Обектът не трябва да мърда между двете светвания.

### [FLASH] : Винаги включена

Светкавицата се активира винаги, независимо от условията.

- Използвайте този режим при задно или флуоресцентно осветяване.

### [FLASH] (eye) : Винаги включена / намаляване на ефекта "червени очи"

• При [PARTY] или [CANDLE LIGHT] режими на сцената, светкавицата се настройва на този режим. \*

### [FLASH] S (eye) : Бавна синхронизация / намаляване на ефекта "червени очи" \*

Когато снимате при тъмен фон, при активиране на светкавицата скоростта на затвора се намалява, за да може заснетият фон да е достатъчно светъл. Същевременно се намалява и ефектът "червени очи".

- Използвайте този режим, когато снимате хора на тъмно, пред тъмен фон.

### [FLASH] (eye) : Винаги изключена

- Използвайте този режим при снимане на места, където използването на светкавица не е позволено.

\* Светкавицата светва два пъти.

Обектът не трябва да мърда между двете светвания.

## ■ Възможни настройки на светкавицата

Възможни настройки на светкавицата, в зависимост от режима:

в зависимост от режима: (○): Възможно, (—): Невъзможно, (⊙): Фабрична настройка)

						SCENE MODE													
	○	—	○	○	○	○	○	⊙	⊙	—	○	—	—	—	○	—	⊙	○	
	○	○*	○	○	—	⊙	⊙	○	—	—	—	—	—	⊙	—	—	—	—	
	○	—*	○	○	○	○	○	○	○	—	○	—	—	○	○	⊙	○	○	
	—	—	—	—	—	—	—	—	—	—	○	○	—	—	—	—	—	—	
	○	—	○	○	—	—	—	—	—	⊙	—	⊙	○	—	—	—	—	—	
	○	○*	○	○	○	○	○	○	○	○	⊙	○	⊙	○	⊙	○	○	⊙	

- При превключване на режима на запис, може да се смени и режимът на светкавицата. Настройте го отново, ако е необходимо.

## ■ Обхват на светкавицата при снимане

Обхватът на светкавицата зависи от избраната ISO чувствителност (SENSITIVITY).

<b>AUTO</b>	Макс. W: Прибл. 0.6-4.2 m	Макс. T: Прибл. 1.0-2.8 m
<b>ISO100</b>	Макс. W: Прибл. 0.6-1.6 m	Макс. T: Прибл. 1.0-1.1 m
<b>ISO200</b>	Макс. W: Прибл. 0.6-2.3 m	Макс. T: Прибл. 1.0-1.5 m
<b>ISO400</b>	Макс. W: Прибл. 0.6-3.3 m	Макс. T: Прибл. 1.0-2.2 m
<b>ISO800</b>	Макс. W: Прибл. 0.8-4.7 m	Макс. T: Прибл. 1.0-3.1 m
<b>ISO1250</b>	Макс. W: Прибл. 1.0-4.7 m	Макс. T: Прибл. 1.0-3.1 m

- Дадените в таблицата стойности на обхвата на светкавицата са приблизителни.

## ■ Максимална ISO чувствителност (ISO LIMIT) и обхват на фокусиране в режим Интелигентна ISO чувствителност (Intelligent ISO)

<b>ISO400</b>	Макс. W: Прибл. 0.6-3.3 m	Макс. T: Прибл. 1.0-2.2 m
<b>ISO800/ISO1250</b>	Макс. W: Прибл. 0.6-4.2 m	Макс. T: Прибл. 1.0-2.8 m



- Не гледайте директно в светкавицата, когато тя е активирана.
- Ако светкавицата е много близо до обекта, той може да се изкриви или обезцвети от топлината или силната светлина на светкавицата.
- Не покривайте светкавицата с пръсти или други предмети.
- Докато светкавицата се зарежда, в икономичен режим, дисплеят се изключва и индикаторът за състояние то мига. (Освен ако не използвате мрежов адаптор - опция). Ако оставащата мощност на батерията е малка, зареждането на светкавицата продължава по-дълго.

## Компенсация на експонирането



Използвайте тази функция, когато не можете да заснемете добре изображението заради разлика в яркостта на обектите и фона.

### Недостатъчно експонирана



Компенсирайте нагоре.



### Правилно експонирана



### Пре-експонирана



Компенсирайте надолу

- 1 Натискайте **▲**, докато се появи [EXPOSURE], след което с **◀/▶** компенсирайте експонирането.

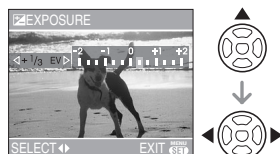

- Можете да компенсирате от  $-2$  EV до  $+2$  EV, през  $1/3$  EV.
- Изберете [0 EV] за връщане към нормално експониране.

- 2 Натиснете [MENU/SET] за край.

- За край, можете и да натиснете бутона за заснемане наполовина.

- Снимане с промяна на компенсацията (само при DMC-TZ3)

В този режим, при всяко натискане на бутона за заснемане, се правят по 3 снимки, в съответствие със зададения обхват на експониране.

Можете да зададете желаните параметри, за да получите три различни типа снимки.

- 1 Натискайте **▲**, докато се появи [AUTO BRACKET], след което с **◀/▶** задайте желания обхват на компенсация на експонирането.

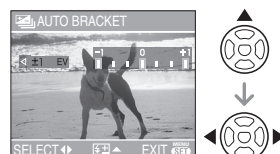

- Можете да зададете [OFF] (0),  $[\pm 1/3$  EV],  $[\pm 2/3$  EV] или  $[\pm 1$  EV].
- За да изключите този режим, изберете [OFF] (0).

- 2 Натиснете [MENU/SET] за край.

## Снимане на много близки обекти



Този режим ви позволява да снимате обекти, които са много близо до фотоапарата, напр. цветя. Можете да снимате обекти, които са до 5 cm от обектива, като завъртите регулатора на приближаването към Wide (1X).

### ■ Обхват на фокусиране

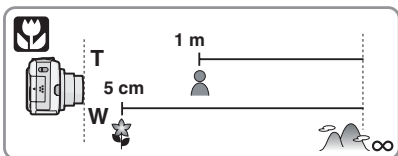

- Препоръчваме ви при макро-режим да използвате статив и таймера за самозаснемане.
- Ако разстоянието до обекта е по-голямо от обхвата на фокусиране, изображението може да не е правилно фокусирано, дори и индикаторът за фокусирането да свети.
- Възможният обхват на светкавицата е от 50 cm до 5.4 m (Wide) (При ISO чувствителност на [AUTO].)
- Препоръчваме ви да настроите светкавицата на Изключена [☺], когато снимате много близки обекти.

## Оптичен стабилизатор на изображението



Тази система разпознава и компенсира трептенето на фотоапарата.

**1** Натиснете и задържете бутона за стабилизатора (A), докато се появи [STABILIZER].



**2** С ▲/▼ изберете режима на стабилизатора и натиснете [MENU/SET].

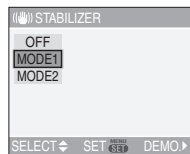

MODE1 ( 1)	Стабилизаторът работи непрекъснато и може да ви помогне при композицията.
MODE2 ( 2)	Стабилизаторът е в режим готовност (standby) и се активира при заснемането на изображението.
OFF ( OFF)	Стабилизаторът на изображението е изключен.

# Промяна на чувствителността, в зависимост от движенията на заснемания обект



Апаратът анализира движението на обекта в центъра и настройва оптималната ISO чувствителност и скорост на затвора, в зависимост от движенията и яркостта на обекта.

## 1 Натиснете [MENU/SET].

### 2 С ▲/▼ изберете [ISO LIMIT] и натиснете ►.

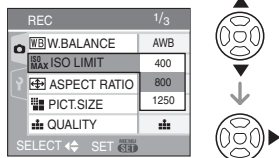

### 3 С ▲/▼ изберете желаната стойност и натиснете [MENU/SET].

Стойност	Настройки
400	ISO чувствителността автоматично нараства до зададената стойност, в зависимост от движенията и яркостта на обекта.
800	
1250	

- Колкото по-висока стойност зададете за ISO чувствителността, толкова повече се намалява размазването от движението, но се увеличава шумът.

- С нарастването на ISO чувствителността, размазването на движенията намалява, благодарение на възможността за снимане с по-бавна скорост на затвора.



1/125 ISO800

- При снимане на неподвижни обекти, шумът се намалява чрез понижаване на ISO чувствителността.



1/30 ISO200

- Когато натиснете бутона за заснемане наполовина, [ISO] (A) се появява. Когато натиснете бутона докрай, скоростта на затвора и ISO чувствителността се появяват за момент.



- Обхватът на фокусиране е както при макро-режим. [5 cm (Wide)/ 1 m (Tele) до ∞]
- При активиране на светкавицата, ISO чувствителността се увеличава до максимума [ISO640]. (Когато най-високата ISO чувствителност е настроена на различна от [ISO400] стойност.)
- Дигитално приближаване не може да се използва.

# Режим на сцената



Когато изберете режим на сцената, съответстващ на конкретната заснемана ситуация, фотоапаратът извършва оптималните настройки за съответните условия.

- Вижте по-долу обясненията на режимите.

## 1 Натиснете **▶**, за да активирате менюто [SCENE MODE].

## 2 С **▲/▼/◀/▶** изберете желания режим на сцената.

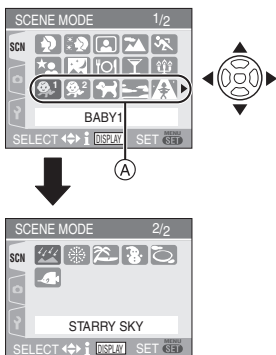

- Натиснете **▼** при **(A)**, за да превключите към следващ екран на менюто.
- Можете да превключвате между отделните екрани, като въртите регулатора на приближаването.
- Ако менюто [SCENE MODE] не се появи, натиснете [MENU/SET], за да активирате менюто [SCENE MODE].

- Когато натиснете [DISPLAY], се изобразяват обяснения за избрания режим. (натиснете отново [DISPLAY] за връщане към менюто [SCENE MODE]).

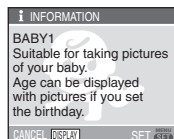

## 3 Натиснете [MENU/SET].



- При активиран режим на сцената, не можете да активирате следните функции, тъй като апаратът ги настройва автоматично:
  - ISO чувствителност [SENSITIVITY]
  - Цвят режим [COL.MODE]
- За настройване на яркостта на заснеманото изображение, използвайте компенсация на експонирането.
- Ако използвате неподходящ режим на сцената, заснетите изображения може да са некачествени.
- Натиснете **◀** и с **▲/▼** в менюто [SCENE MODE] изберете символа за менюто за запис [REC] [ ] или символа за [SETUP] менюто [ ], ако искате да настройвате функции от тези менюта.
- Ако промените режима на сцената, настройките на баланса на бялото и светкавицата се връщат към фабричните им стойности. Настройката на светкавицата се запазва и при изключване на апарата.

## [PORTRAIT] (Портрет)

Натиснете [MENU] , за да се активира менюто [SCENE MODE] и изберете режима. Този режим спомага заснеманият обект да изпъкне по-добре от околния фон (който остава нефокусиран) и да се получат по-качествени цветове на обекта.

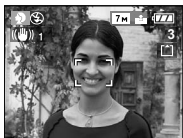

### ■ Техника на снимане

За по-голяма ефективност в този режим:

- 1 Завъртете регулатора на приближаването колкото е възможно повече към Tele.
- 2 Приближете се по-близо до заснемания обект.



- Този режим е ефективен само при снимане навън, на дневна светлина.
- ISO чувствителността се фиксира на [ISO100].

## [SOFT SKIN] (Мека кожа)

Натиснете [MENU] , за да се активира менюто [SCENE MODE] и изберете режима. Използвайте този режим, когато снимате хора отблизо. При него човешката кожа изглежда по-мека, гладка и естествена

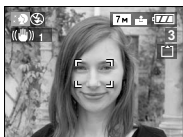

### ■ Техника на снимане

За по-голяма ефективност в този режим:

- 1 Завъртете регулатора на приближаването колкото е възможно повече към Tele.
- 2 Приближете се по-близо до заснемания обект.



- Този режим е ефективен само при снимане навън, на дневна светлина.
- Ако част от фона е с цвят, подобен на човешката кожа, тя също ще стане по-мека.
- Режимът може да не е ефективен при недостатъчна осветеност.
- ISO чувствителността се фиксира на [ISO100].

## [SCENERY] (Пейзаж)

Натиснете [MENU] , за да се активира менюто [SCENE MODE] и изберете режима. Този режим ви позволява да правите качествени снимки на пейзажи. Фотоапаратът фокусира далечните обекти.



- Обхватът на фокусиране е от 5 m до ∞.
- Светкавицата се настройва на "изключена" .
- Лампата за подпомагане на фокусирането се настройва на "изключена".

## [SPORTS] (Спорт)

Натиснете [MENU] , за да се активира менюто [SCENE MODE] и изберете режима. Този режим позволява да снимате бързо движещи се обекти (например на спортни състезания навън).



- Този режим е ефективен при снимане на обекти, отдалечени поне на 5 m.

- Когато снимате бързо движещи се обекти на закрито, Интелигентната ISO чувствителност се настройва на най-високата ISO чувствителност [ISO800].
- Не можете да използвате дигитално приближаване и бавен затвор.

### [NIGHT PORTRAIT] (Нощен портрет)

Натиснете [  ], за да се активира менюто [SCENE MODE] и изберете режима. Този режим позволява да снимате обекти на фона на нощен пейзаж. При него се използва светкавицата и бавна скорост на затвора.



#### ■ Техника на снимане в този режим

- **Използвайте светкавица.**
- Тъй като скоростта на затвора става по-бавна, препоръчваме ви да използвате статив и таймера за самозаснемане.
- Запазете обекта неподвижен за около 1 секунда след заснемането.
- Препоръчваме ви при снимането да завъртите регулатора на приближаването към Wide (1x) и да се отдалечите на около 1.5 m от обекта.



- Обхватът на фокусиране е от 1.2 m до 5 m. (вижте по-горе за обхвата на светкавицата).
- След снимането, затворът може да остане затворен за около 1 сек., заради обработката на сигнала. Това е нормално и не е признак за повреда.
- Когато снимате на тъмни места, шумът може да стане забележим.
- При използване на светкавицата, се избира режимът [  ] и светкавицата се активира винаги.
- Балансът на бялото не може да се настройва.

### [NIGHT SCENERY] (Нощен пейзаж)

Натиснете [  ], за да се активира менюто [SCENE MODE] и изберете режима. Този режим позволява да правите качествени снимки на нощни пейзажи.



#### ■ Техника на снимане в този режим

- Тъй като скоростта на затвора става по-бавна, препоръчваме ви да използвате статив и таймера за самозаснемане.



- Обхватът на фокусиране е от 5 m до  $\infty$ .
- След снимането, затворът може да остане затворен за около 8 сек., заради обработката на сигнала. Това е нормално и не е признак за повреда.
- Когато снимате на тъмни места, шумът може да стане забележим.
- Светкавицата се фиксира на "изключена" [  ].
- ISO чувствителността се фиксира на [ISO100].
- Лампата за подпомагане на фокусирането се настройва на "изключена".
- Балансът на бялото не може да се настройва.

### [SUNSET] (Залез)

Натиснете [  ], за да се активира менюто [SCENE MODE] и изберете режима. Изберете, ако искате да снимате при залез слънце. Така снимката остава реалистична, със запазване на червения цвят на заляващото слънце.



- Светкавицата се фиксира на "изключена"
- Лампата за подпомагане на фокусирането се настройва на "изключена".
- Балансът на бялото не се настройва.
- ISO чувствителността се фиксира на [ISO100].

 **[SELF PORTRAIT] (Автопортрет)**

Натиснете [  ], за да се активира менюто [SCENE MODE] и изберете режима.

Този режим позволява да направите снимка на себе си.

### ■ Техника на снимане в този режим

Натиснете бутона за заснемане наполовина. Когато апаратът фокусира, индикаторът за самозаснемане светва. Дръжте апарата неподвижно и натиснете бутона за заснемане докрай.



- Ако индикаторът за самозаснемане мига, апаратът не е фокусирал. Натиснете отново бутона за заснемане наполовина.
- Направената снимка автоматично се появява на LCD монитора за проверка. Вижте по-горе информацията за функцията Review (преглед).
- Ако снимката се размазва, заради ниска скорост на затвора, препоръчваме ви да използвате 2-секунден таймер.



- Обхватът на фокусиране е 30 cm до 70 cm.
- Режимът на автоматично фокусиране се фиксира на [  ].
- Лампата за подпомагане на фокусирането се настройва на "изключена".
- Когато изберете [SELF PORTRAIT], приближаването автоматично се премества към Wide (1x).
- Индикаторът за самозаснемане може да се настрои само на 2 секунди или изключено. Ако изберете 2 секунди, настройката остава валидна и след това.
- Режимът на стабилизатора се фиксира на [MODE2].

 **[FOOD] (Храна)**

Натиснете [  ], за да се активира менюто [SCENE MODE] и изберете режима. Този режим ви позволява да правите качествени снимки на храната в ресторант, например, независимо от осветлението.



- Фокусният обхват е от 5 cm (Wide)/ 1 m (Tele) до  $\infty$ .
- Балансът на бялото не може да се настройва.

 **[PARTY] (Режим парти)**

Натиснете [  ], за да се активира менюто [SCENE MODE] и изберете режима. Изберете този режим, когато снимате приеми, партита, сватби и др. вътре, на закрито.

Хората и фонът на снимката са ярки, благодарение на използване на светкавицата и по-бавната скорост на затвора.



### ■ Техника на снимане в този режим

- Тъй като скоростта на затвора става по-бавна, препоръчваме ви да използвате статив и таймера за самозаснемане.
- Препоръчваме ви при снимането да завъртите регулатора на приближаването към Wide (1x) и да се отдалечите на около 1.5 m от обекта.

## • Използвайте светкавица.



- Светкавицата може да се настрои на [⚡S⊙] (бавна синхронизация/редукция на ефекта червени очи или [⚡⊙]) (включена/редукция на ефекта червени очи).
- Балансът на бялото не може да се настройва.



## [CANDLE LIGHT] (Свещ)

Натиснете [MENU], за да се активира менюто [SCENE MODE] и изберете режима. Използвайте този режим, за да направите добри снимки при запалени свещи.



### ■ Техника на снимане в този режим

- Ако използвате повече свещи, можете да направите добри снимки и без светкавица.
- Препоръчваме ви да изолзвате статив и таймера за самозаснемане.



- Обхватът на фокусиране е както при макро-режим. [5 cm (Wide) / 1 m (Tele) до ∞]
- Светкавицата може да се настрои на [⚡S⊙] (бавна синхронизация/редукция на ефекта червени очи или [⚡⊙]) (включена/редукция на ефекта червени очи).
- Балансът на бялото не може да се настройва.



## [FIREWORKS] (Фойерверки)

Натиснете [MENU], за да се активира менюто [SCENE MODE] и изберете режима. Този режим е подходящ при снимки на фойерверки на фона на нощно небе.

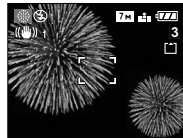

### ■ Техника на снимане в този режим

- Тъй като скоростта на затвора става по-бавна, препоръчваме ви да изолзвате статив



- Този режим е най-ефективен при разстояние до обекта поне 10 метра.
- Скоростта на затвора става следната:
  - Когато стабилизаторът на изображението е настроен на [OFF]: 2 секунди
  - Когато стабилизаторът на изображението е настроен на [MODE1]/[MODE2]: 1/4 от секундата до 2 секунди (скоростта на затвора става 2 секунди, само когато апаратът определи, че люлеенето е малко, както когато използвате статив, например)
- Хистограмата винаги се оцветява в оранжево.
- Не можете да използвате режим автоматично фокусиране.
- Светкавицата се фиксира на "изключена" [⊙].
- ISO чувствителността се фиксира на [ISO100].
- Лампата за подпомагане на фокусирането се настройва на "изключена".
- Не можете да използвате бавен затвор.
- Балансът на бялото не може да се настройва.

## [STARRY SKY] (Звездно небе)

Натиснете [MENU/SET], за да се активира менюто [SCENE MODE] и изберете режима. Изберете този режим, за да направите качествени снимки на звездното небе. Можете да изберете скорост на затвора 15, 30 или 60 секунди.



### ■ Задаване скорост на затвора

- Задайте настройка за скоростта [15SEC.], [30 SEC.] или [60 SEC.].
- 1 С ▲/▼ изберете скоростта на затвора и натиснете [MENU/SET].

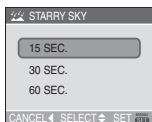

### 2 Направете снимките.



- Натиснете бутон за заснемане, за да се появи екранът за отброяване на времето. Не мърдайте аппарата, след като се появи този екран. Когато отброяването приключи, [PLEASE WAIT...] ще се изпише за известно време. Изчакайте, докато апаратът обработва снимката.
- Ако искате да прекратите заснемането, натиснете [MENU/SET], докато е изобразен екранът с отброяването.

### ■ Техника на снимане в този режим

- Тъй като затворът остава отворен за 15, 30 или 60 секунди, трябва да използвате статив. Препоръчваме ви да използвате и таймера за самозаснемане.



- Хистограмата винаги се оцветява в оранжево.
- Светкавицата се фиксира на "изключена" [OFF].
- ISO чувствителността се фиксира на [ISO100].
- Стабилизаторът на изображението се изключва.
- Не можете да използвате компенсация на експонирането, баланс на бялото, поредица от снимки и бавен затвор.



## [BEACH] (Режим бряг)

Натиснете [MENU/SET], за да се активира менюто [SCENE MODE] и изберете режима. Този режим позволява да снимате на брега. Той предотвратява преекспонирането на снимките при силна слънчева светлина.



- Не докосвайте аппарата с мокри ръце.
- Не позволявайте върху аппарата да попадат влага, пясък или морска вода. Те могат сериозно да повредят аппарата.
- Балансът на бялото не може да се настройва.



## [PET] (Домашни любимци)

Изберете този режим, когато снимате кучета, котки и др. домашни любимци. Този режим позволява да въведете дата на раждане на домашния любимец.

- При възпроизвеждането на снимките, възрастта на домашния любимец се изписва.
- Можете и да разпечатите възрастта на животното във всяка снимка с помощта на софтуера [LUMIX Simple Viewer] от

CD-ROM диска в комплекта на апарата.

Направете справка с [BABY1]/[BABY2] за повече информация относно въвеждането, показването и разпечатването на възрастта на домашния любимец.



- Лампата за подпомагане на фокусирането се настройва на "изключена".
- Вижте [BABY1]/[BABY2] за повече информация относно този режим.

### [AERIAL PHOTO] (Въздушни снимки)

Натиснете [MENU], за да се активира менюто [SCENE MODE] и изберете режима. Този режим позволява да снимате от прозорец на самолет.



#### ■ Техника на снимане в този режим

- Ако апаратът не може да фокусира поради нисък контраст, например при облаци: насочете апарата към място с по-висок контраст, натиснете бутона за заснемане наполовина, за да фокусирате, след това насочете апарата към обекта и натиснете бутона за заснемане докрай.



- **Изключете фотоапарата, когато самолетът излита или каца.**
- Следвайте инструкциите на екипажа на самолета.
- Внимавайте за отраженията от прозореца.
- Светкавицата се фиксира на "изключена" [☺].
- Лампата за подпомагане на фокусирането се настройва на "изключена".
- Балансът на бялото не може да се настройва.

### [SNOW] (Сняг)

Натиснете [MENU], за да се активира менюто [SCENE MODE] и изберете режима. Този режим позволява да направите качествени снимки в зимни курорти или на заснежени планини и места. Експонирането и баланса на бялото се настройват така, че бялото да е максимално ярко и естествено.



- Балансът на бялото не може да се настройва.

### [HIGH SENS.] (Висока чувствителност)

Натиснете [MENU], за да се активира менюто [SCENE MODE] и изберете режима. При този режим ISO чувствителността е по-висока (ISO 3200), отколкото при обикновени снимки.



- Резолюцията на снимката се намалява, в следствие на обработката на изображението. Това е нормално и не е признак за повреда.
- ISO чувствителността се настройва на следната оптимална стойност: – [ISO3200]
- Обхватът на фокусиране е както при макро-режим. [5 cm (Wide) / 1 m (Tele) до ∞]
- Светкавицата се фиксира на "изключена" [☺].
- Не можете да използвате допълнително оптично приближаване и дигитално приближаване.

**1 [BABY1]/ (Бебе 1)**  
**2 [BABY2] (Бебе 2)**

Натиснете [MENU/SET], за да се активира менюто [SCENE MODE] и изберете режима. Този режим настройва експонирането така, че кожата на бебетата да изглежда по-мека и реалистична. Светкавицата също става по-слаба.

Можете да въведете рождените дни на две бебета в [BABY1] и [BABY2].

- При възпроизвеждането на снимките, възрастта на бебетата се изписва.
- Можете и да разпечатите възрастта на бебетата във всяка снимка с помощта на софтуера [LUMIX Simple Viewer] от CD-ROM диска в комплекта на апарата.

**■ Настройки на показването на възрастта**

- За показване на възрастта, най-напред трябва да сте въвели датата на раждане на детето, изберете [WITH AGE] и натиснете [MENU/SET].
- За да не се показва възрастта, изберете [WITHOUT AGE] и натиснете [MENU/SET].



**■ Въвеждане на датата на раждане**

- 1 Изберете [BIRTHDAY SET.] и натиснете [MENU/SET].
  - 2 [PLEASE SET THE BIRTHDAY OF THE BABY] ще се появи на дисплея. Изберете годината/месеца/дня с ◀▶, след което въведете стойностите с ▲/▼.
  - 3 За изход, натиснете [MENU/SET].
- Ако изберете [WITH AGE], без предварително да сте въвели датата на раждане, ще се появи съобщение. Натиснете [MENU/SET] и въведете датата на раждане (стъпки 2 и 3).

**4 [UNDERWATER] (Подводни снимки)**

Натиснете [MENU/SET], за да се активира менюто [SCENE MODE] и изберете режима. Този режим позволява да направите качествени снимки под вода (използвайте калъфа за подводни снимки DMW-MCFX07).

**■ Настройване на баланса на бялото [WB ADJUST.]**

Направете тази настройка, в зависимост от дълбочината и времето навън.

- 1 Натиснете ▲ [WB] два пъти, за да се изобрази [WB±] [WB ADJUST.].
- 2 С ◀▶ направете желаните настройки.



- ◀ [RED]: Когато снимките са синкави.
- ▶ [BLUE]: Когато снимките са червеникави.
- Ако настроите баланса на бялото, [AWB] се изобразява в червено или синьо.

**■ Фиксиране на фокуса (AF Lock)**

С функцията AF lock можете да фиксирате фокуса, преди да направите снимката, например при бързо движещи се обекти.

- 1 Насочете AF областта към обекта.
- 2 Натиснете ◀, за да фиксирате фокуса.
  - Символът за AF lock (A) ще се появи, когато обектът е на фокус.



- Натиснете ◀, за да отмените AF lock.
- При въртене на регулатора на приближаването, фокусирането се отменя. Фиксирайте фокуса отново.



- Обхватът на фокусиране е както при макро-режим. [5 cm (Wide)/1 m (Tele) до ∞]
- Таймерът за самозаснемане не може да се използва.

# Записване деня от ваканцията, в който е направена снимката



Ако предварително настроите датата на пристигането си, апаратът ще записва деня, в който правите снимките.

- При възпроизвеждане се изписва датата, на която е направена снимката.

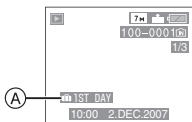

- Ⓐ: Брой на дните, изминали от датата на пристигането ви
- Броят на дните, изминали от пристигането ви, може да се изписва при разпечатването на снимките, ако използвате софтуера [LUMIX Simple Viewer] от CD-ROM диска, с който е комплектван апаратът.

## ■ Настройване на датата на пътуването

- 1 Натиснете [MENU/SET], след това натиснете ◀.

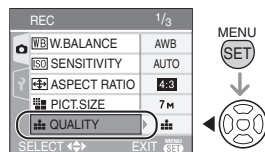

- 2 Натиснете ▼, за да изберете менюто [SETUP] [⌵] и натиснете ▶.

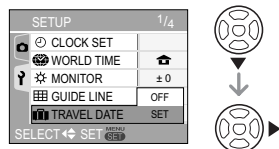

- 3 С ▲/▼ изберете [TRAVEL DATE] и натиснете ▶.

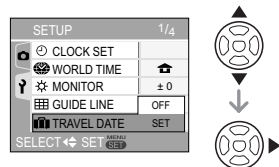

- 4 Натиснете ▼, за да изберете [SET] и натиснете [MENU/SET].

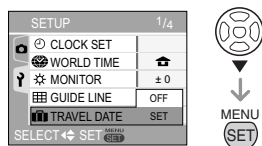

### 5 С ▲/▼/◀/▶ изберете датата на отпътуването и натиснете [MENU/SET].

◀/▶: Изберете позицията.

▲/▼: Настройте година, месец и ден.



### 6 С ▲/▼/◀/▶ изберете датата на завръщането и натиснете [MENU/SET].

◀/▶: Изберете позицията.

▲/▼: Настройте година, месец и ден.

### 7 Натиснете [MENU/SET], за да затворите менюто.

### 8 Снимайте.



Ⓐ: Брой на дните, изминали от датата на пристигането

- Текущите дата и час и денят от ваканцията се изписват за около 5 секунди в долната част на дисплея при включване на апарата (при настроена дата на пътуването), след настройване на часовника или на датата пристигането, след превключване от режим възпроизвеждане в друг режим.
- Когато [TRAVEL DATE] е настроена, [111] се появява в долния десен край на дисплея.

### ■ Изключване на датата на пътуването

Ако оставите [TRAVEL DATE] настроено на [SET], броят на дните от пристигането ще продължи да се отброява и да се записва.

Когато ваканцията ви завърши, настройте [TRAVEL DATE] на [OFF] от екрана, показан в стъпка 4, и натиснете [MENU/SET] два пъти.



- Ако [TRAVEL DATE] е настроено на [OFF], броят на дните, изминали от пристигането, няма да се записва, дори и да сте задали датата на пътуването.
- Ако зададете дата на пристигането, без часовникът да е настроен, [PLEASE SET THE CLOCK] ще се изпише на дисплея. Настройте часовника.
- Настройката на [TRAVEL DATE] действа и в опростен режим [♥].

# Изобразяване на времето в района, за където пътувате (World Time)



Ако пътувате в чужбина, можете да зададете изобразяване на местното време и времето на мястото, за където пътувате. Това време ще се записва и в снимките, които правите.

- Предварително изберете [CLOCK SET], за да настроите датата и часа.

## 1 Натиснете [MENU/SET], след това натиснете ◀.

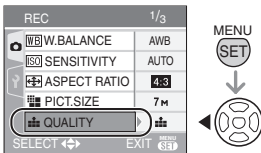

## 2 Натиснете ▼, за да изберете менюто [SETUP] [↵] и натиснете ▶.

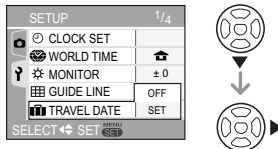

## 3 С ▲/▼ изберете [WORLD TIME] и натиснете ▶.

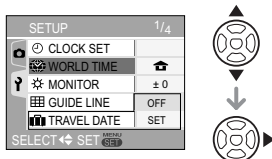

- Ако настроите "световно" време за първи път, ще се появи съобщение [PLEASE SET THE HOME AREA]. Ако се появи това съобщение, натиснете [MENU/SET] и настройте местното време в стъпка 2 от "Настройване на местно време [HOME]".

## ■ Настройване на местно време [HOME] (Изпълнете стъпки 1, 2 и 3.)

- 1 С ▼ изберете [HOME] и натиснете [MENU/SET], за да го настроите.



- 2 С ◀/▶ изберете областта, в която живеете и натиснете [MENU/SET].

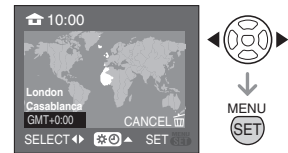

- Текущото време се изписва в горния ляв край на дисплея, а разликата от времето по Гринич - GMT (Greenwich Mean Time) се изписва в долния ляв край на екрана.
- Ако лятно часово време [☀] се използва в домашната област, натиснете ▲. Натиснете ▲ отново за връщане към обикновеното време.
- Настройката за лятно часово време за местното време не се отразява върху текущото време. "Преместете" часовника с един час напред.

### ■ Завършване на настройката за местно време

- Ако настройвате местното време за първи път, екранът ще се върне към стъпка ❶ от “Настройване на местно време [HOME]”, след като натиснете [MENU/SET]. Натиснете ◀, за да се върнете към екрана от стъпка 3 и натиснете [MENU/SET], за да затворите менюто.
- Ако настройвате местното време за втори и т.н. път, екранът ще се върне към показания в стъпка 3, след като натиснете [MENU/SET]. Натиснете отново [MENU/SET], за да затворите менюто.

### ■ Задаване на района на пътуването (Изпълнете стъпки 1, 2 и 3.)

- ❶ С ▲ изберете [DESTINATION] и натиснете [MENU/SET] за задаване.



Ⓐ: В зависимост от настройката, се изписва времето в района на пътуването или местното време.

- Ако настройвате района на пътуването за пръв път, датата и часът ще се изпишат, както е показано на екрана по-горе.
- ❷ С ◀/▶ изберете района, към който пътувате и натиснете [MENU/SET] за задаване.

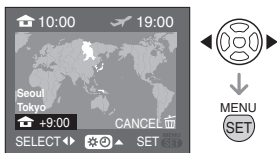

- Текущото време в района на пътуването се изписва в горния десен край на дисплея, а времевата разлика от местното време се изписва в долния ляв край на дисплея на апарата.
- Ако лятно часово време [☀] се използва в района на пътуването, натиснете ▲. Натиснете ▲ отново за връщане към обикновеното време.

- ❸ Натиснете [MENU/SET] за изход.

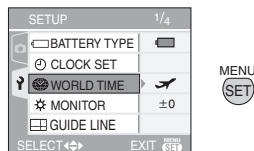

- Символът се променя от [🏠] на [✈️], след задаване на района на пътуване.



- Върнете настройката на [HOME], когато приключи ваканцията ви, като изпълните стъпки 1, 2, 3 и стъпки ❶ и ❷ от “Настройване на местно време [HOME]”.
- Ако не можете да намерите района на пътуването от показаните на дисплея, задайте разликата от местното време.
- Настройката на [WORLD TIME] действа също и при опростен режим [♥].

# Заснемане на видео



**1** Натиснете бутона за заснемане наполовина, за да фокусирате, след което го натиснете докрай за старт на записа.

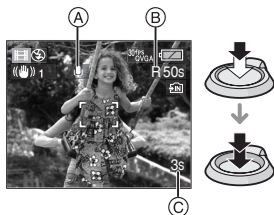

Ⓐ - аудио запис

- Когато апаратът фокусира обекта, индикаторът за фокусирането светва.
- Фокусът, приближаването и отворът на блендата (апертурата) се фиксират на стойностите им в началото на записа (първия кадър).

• Ⓑ - оставащо време за запис (до запълване на картата/паметта)

• Ⓒ - изминало време от началото на записа.

Например, 1 час 20 минути и 30 секунди се изписва като [1h20m30s].

- Показаните оставащо време за запис и изминало време от началото на записа са приблизителни.
- При използване на стабилизатора на изображението, режимът му се фиксира на [MODE1].

**2** Натиснете бутона за заснемане за край на записа.

- Ако картата/паметта се запълни преди края на записа, записът се прекратява автоматично.

■ Промяна настройките за картината

**1** Натиснете [MENU/SET].

**2** С бутоните ▲/▼ изберете [ASPECT RATIO] и натиснете ►.

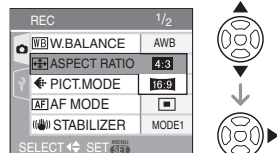

**3** С ▲/▼ изберете желаната позиция и натиснете [MENU/SET].

**4** С ▲/▼ изберете [PICT.MODE] и натиснете ►.

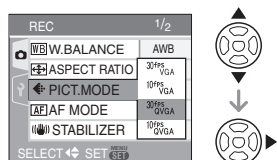

**5** С ▲/▼ изберете желаната позиция и натиснете [MENU/SET].

Ако изберете [4:3] от екрана, показан в стъпка 2:

	Размер	fps
30fpsVGA	640×480	30
10fpsVGA	пиксела	10
30fpsQVGA	320×240	30
10fpsQVGA	пиксела	10

Ако изберете [16:9] от екрана, показан в стъпка 2:

	Размер	fps
30fps 16:9	848×480	30
10fps 16:9	пиксела	10

- fps (frame per second) - брой кадри за 1 секунда.

- [30fpsVGA][30fpsQVGA][30fps16:9]: Движенията на обектите са плавни, но записаният файл е голям.
- [10fpsVGA][10fpsQVGA][10fps16:9]: Времето за запис е по-дълго, но качеството е по-ниско.
- [10fpsQVGA]: Файлът е по-малък и може да се изпраща чрез e-mail.

## 6 Натиснете [MENU/SET], за да затворите менюто.

- Можете и да натиснете бутона за заснемане наполовина, за да затворите менюто.



- Обхватът на фокусиране е 5 cm до  $\infty$  (Wide), 1 m до  $\infty$  (Tele).
- Показваното време до края на записа е приблизително.
- Оставащото време за запис зависи от типа на заснеманата картина.
- Показваното време за запис може да не се намалява регулярно.
- **Този апарат не може да записва видео върху MultiMediaCard карти.**
- **Ако настроите картината на [30fpsVGA] или [30fps16:9], препоръчваме ви да използвате високоскоростна SD/SDHC карта (позволяваща трансфер поне "10MB/s").**
- **В зависимост от типа на SD картата, записът може да бъде прекратен по средата.**
- **Препоръчваме ви да използвате SD карти Panasonic.**
- **Не може да записвате видео без звук.**

- При възпроизвеждане на видео записите, направени с този апарат, на друго устройство или на компютър, може качеството да се влоши или възпроизвеждането да не е възможно.
- В режим на запис на видео [E], не можете да използвате функциите преглед (review) и разпознаване положението на фотоапарата.
- Не можете да настроите стабилизатора на изображението на [MODE2].
- Приложеният софтуер включва QuickTime за възпроизвеждане на заснетите видео материали на компютър.

# Приближаване при възпроизвеждане



## 1 Въртете регулатора на приближаването към [Q] [T] за увеличаване на изображението.



- Q : 1x → 2x → 4x → 8x → 16x
- Когато въртите регулатора към [Q] [T], след като изображението е увеличено, увеличението става по-малко. Когато въртите регулатора към [Q] [T], увеличението става по-голямо.
- Когато променят увеличението или частта от изображението, която се показва, индикаторът за позицията **A** се появява за около 1 секунда.

## 2 С ▲/▼/◀/▶ можете да изместите позицията.



- Когато преместват изображението, индикацията за текущата позиция се появява за около 1 секунда.

### ■ За изключване на функцията

Въртете регулатора към [Q] [T] или натиснете [MENU/SET].

### ■ Изтриване на снимки по време на приближаване при възпроизвеждане.

- 1 Натиснете [MENU/SET].
- 2 С ▲ изберете [YES].
- 3 Натиснете [MENU/SET].



- Колкото повече се увеличава изображението, толкова повече се намалява качеството му.
- Тази функция може да не работи, ако изображението е записано с друго устройство.
- Дори и индикацията на LCD монитора да е изключена, при увеличаване на изображението се показва степента на увеличаване и активираните операции. Можете да включвате и изключвате дисплея, като натискате бутона [DISPLAY].  
Когато настроите увеличението на 1x, на LCD монитора се показва индикация, както при нормално възпроизвеждане.

## Възпроизвеждане на 1/9/25 снимки



**1** Въртете регулатора на приближаването [ ] [W], за да се покажат желания брой снимки. (Например, при показване на 9 снимки)

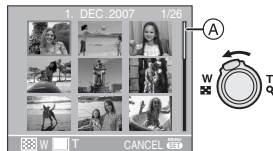

- : 1 снимка → 9 снимки → 25 снимки → календарен екран
- След като се активира режимът, въртете регулатора на приближаването към [ ] [W] за 25 снимки и календарен екран. Въртете регулатора на приближаването към [ ] [T] за връщане към предишния екран.
- При едновременно възпроизвеждане на няколко изображения, лентата **A** се появява, за да покаже текущата позиция.

**2** С местене към / / / изберете желаната снимка.

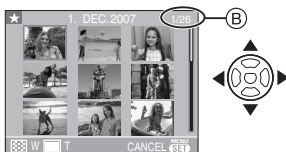

- B**: Изобразява се следната информация:  
брой избрани изображения / общ брой на изображенията.

- В зависимост от записаната снимка и настройките, следните символи се появяват:
  - [ ] (Любими)
  - [ ] (Видео)
  - [ ] [ ] ([BABY1]/[BABY2])/[PET] в режим на сцената)
  - [ ] (Дата на пътуването)
  - [ ] (Направление на пътуването)
  - [ ] (Снимки с [DATE STAMP])

**■ Показване на 25 изображения едновременно**



**■ За връщане към нормално възпроизвеждане**

Въртете към [ ] [T] или натиснете [MENU/SET].

- Показва се маркираната снимка.

**■ Изтриване на снимки**

- 1 С / / / изберете желаната снимка и натиснете [ ].
- 2 С изберете [YES].
- 3 Натиснете [MENU/SET].



- Възможно е изображенията да не се завъртат, дори [ROTATE DISP.] да е настроено на [ON].

# Показване на снимките по дати

## (Календарно възпроизвеждане)



С функция можете да разглеждате снимките по датите, в които са направени.

### 1 Въртете регулатора на приближаването към [ ] [W], за да се покаже календарния екран.



- Селектира се датата, на която е била направена избраната при възпроизвеждането снимка.
- Ако на дадена дата са направени няколко снимки, показва се първата от тях.
- Календарът се изобразява по месеци.

### 2 С ▲/▼/◀/▶ изберете датата, снимките от която искате да видите.

- ▲/▼: Избиране на месеца
- ◀/▶: Избиране на датата
- Ако в даден месец не е направена нито една снимка, месецът не се изобразява.

### 3 Натиснете [MENU/SET], за да се изобразят снимките, направени на избраната дата.

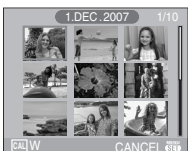

- Снимките, направени на избраната дата, се изобразяват по 9 на един екран.
- Завъртете регулатора на приближаването [ ] [W] за връщане към календарен екран.

### 4 С ▲/▼/◀/▶ изберете желаната снимка и натиснете [MENU/SET].

- Избраната снимка се изобразява на цял екран.

### ■ За връщане към изобразяване на снимките една по една

След календарния екран, въртете регулатора на приближаването към [ Q ] [T], за да се изобразят екраните с 25, 9 и 1 снимки.



- Снимките не се завъртат при изобразяването им, дори и [ROTATE DISP.] да е настроено на [ON].
- Можете да изобразявате календар от Януари 2000 г. до Декември 2099 г.

## Възпроизвеждане на видео/снимки със звук



### ■ Движещи се картини (видео)

Изберете файл със символ за движещи се картини [ ] / [ ] / [ ] / [ ] / [ ] / [ ] и стартирайте възпроизвеждането с ▼.

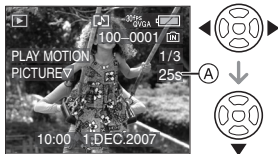

- Курсорът, показван при възпроизвеждане, съответства на ▲/▼/◀/▶.



- Възпроизвеждането на движещи се картини се прекратява и започва нормалното възпроизвеждане, като натиснете ▼.

### ■ Бързо възпроизвеждане напред/назад

При възпроизвеждане, задръжте натиснат ◀/▶.

▶: Напред

◀: Назад

- Когато освободите бутона, се възстановява нормалното възпроизвеждане.

### ■ Пауза

Натиснете ▲ при възпроизвеждане.

- Натиснете отново ▲ за възобновяване на възпроизвеждането.

### ■ Снимки със звук

Изберете снимка със звук - със символ [ ] и стартирайте възпроизвеждането на звука.

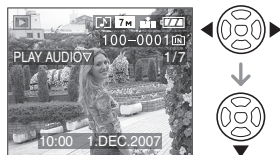

- За запис на снимки със звук използвайте функциите и настройките [AUDIO REC.] и [AUDIO DUB].



- При възпроизвеждане на видео записи, направени от друго устройство, качеството може да се влоши или възпроизвеждането да не е възможно.
- При използване на карта с голям капацитет е възможно бързото възпроизвеждане да се забавя.
- Не можете да използвате функцията приближаване.
- Апаратът може да възпроизвежда файлове с формат QuickTime Motion JPEG.
- Някои QuickTime Motion JPEG файлове, записани с PC или друго устройство, е възможно да не могат да се възпроизведат или да се възпроизведат с лошо качество.
- Не можете да използвате следните функции при възпроизвеждане на видео:
  - Приближаване при възпроизвеждане [При възпроизвеждане на видео и при пауза при възпроизвеждане на видео]
  - [ROTATE DISP.]
  - [ROTATE]
  - [DATE STAMP]
  - [RESIZE]
  - [TRIMMING]

# Меню при режим запис [REC]



Менюто ви позволява да зададете желаните настройки на апарата, за да направите снимки с желаното качество.

- Поставете превключвателя на режимите в желаната позиция.
- Функциите на менюто зависят от избрания режим. На тази страница е описано настройването на функцията [AF MODE] в нормален режим на запис [CAM].
- За да възстановите фабрично зададените настройки на фотоапарата, изберете [RESET] в менюто [SETUP]

## 1 Натиснете [MENU/SET].

## 2 С натискане ▲/▼ изберете желаната позиция от менюто.

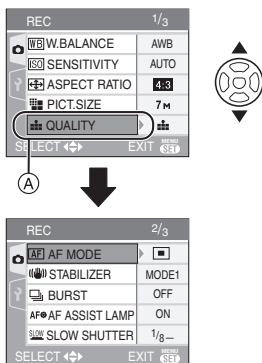

- Натиснете ▼ при (A), за да изберете следваща страница от менюто.

## 3 Натиснете ►, с ▲/▼ изберете желаната настройка и натиснете [MENU/SET].

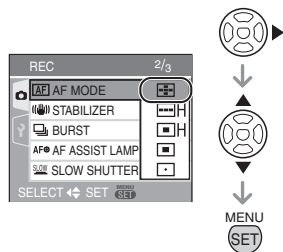

## 4 Натиснете [MENU/SET], за да затворите менюто.

- Можете и да натиснете бутона за заснемане наполовина, за да затворите менюто.

## ■ Бързи настройки

- (A): Бутони за курсора
- (B): Бутон [MENU/SET] (C): Бутон [FUNC]
- С бутона [FUNC] можете при запис да настроите лесно следните функции:
  - Екранен формат (ASPECT RATIO)
  - Поредица от снимки (BURST)
  - Баланс на бялото (W.BALANCE)
  - ISO чувствителност (SENSITIVITY)
  - Размер и качество на картината

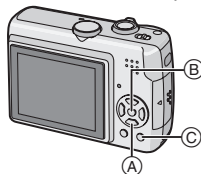

## 1 При запис, натиснете и задръжте бутона [FUNC].

## 2 С ▲/▼/◀/▶ изберете желаната функция от менюто и направете настройките, след което натиснете [MENU/SET] за изход.

- Можете да затворите менюто и като натиснете [FUNC].

**[WBALANCE]****Баланс на бялото -****за по-естествени цветове**

Тази функция ви позволява да настройвате баланса на бялото така, че снимките да са с максимално реалистични цветове, дори при снимане при нетипично осветление, напр. от халогенни лампи.

<b>[AWB]</b>	автоматична настройка
(Дневна светлина)	за снимане навън, при слънчев ден
(Облачно)/ (Сянка)	за снимане навън, в облачен ден / сянка
(Халогенно)	за снимане при халогенно осветление
(Настройка)	използване на предварителни настройки
(Настройка)	за настройка на баланса на бялото

### ■ Автоматична настройка на баланса на бялото

Когато използвате автоматична настройка на баланса на бялото при нетипично осветление, снимките може да станат червеникави или синкави. Затова, ако заснеманият обект е осветен от различни светлинни източници, изберете съответната настройка на баланса на бялото, различна от [AWB].

- 1 Автоматичната настройка на баланса на бялото работи в този диапазон.
- 2 Синьо небе
- 3 Облачно небе (дъжд)
- 4 Сянка
- 5 Телевизионен екран
- 6 Слънчева светлина
- 7 Бяла флуоресцентна лампа
- 8 Крушка (с нажежаема жичка)

56

VQT1B74

9 Изгрев или залез

10 Светлина от свещ

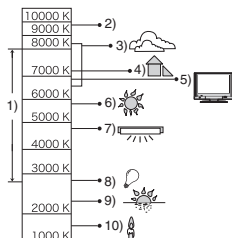

K= Цветова температура (по Келвин)

### ■ Ръчна настройка на баланса на бялото (Настройка SET)

За да настроите ръчно баланса на бялото:

- 1 Изберете [ SET] (настройка) и натиснете [MENU/SET].
- 2 Насочете фотоапарата към бял обект (напр. лист хартия или бяла покривка), така че рамката в центъра да е изцяло запълнена от белия обект, и натиснете [MENU/SET].



- 3 За изход от менюто, натиснете [MENU/SET] два пъти.

- За край, можете да натиснете и бутона за заснемане наполовина.



### За баланса на бялото

- Когато снимате със светкавица, балансът на бялото се настройва автоматично [с изключение на [☼] (Дневна светлина)]. Затова, при недостатъчна сила на светкавицата, настройката няма да е прецизна.
- Балансът на бялото не може да се настройва в опростен режим [♥] и режим на сцената.

## [SENSITIVITY] ISO чувствителност



ISO чувствителността показва чувствителността на фотоапарата към светлина. Когато тя е с по-висока стойност, можете да снимате при по-слабо осветление.

- В режим [AUTO], ISO чувствителността се настройва автоматично, със стойности до [ISO200], в зависимост от осветлението. (при снимане със светкавица, стойностите са до [ISO640]).

ISO чувствителност	100 ←—————→ 1250	
При снимки на светли места	Подходящо	Неподходящо
При снимки на тъмни места	Неподходящо	Подходящо
Скорост на затвора	Бавна	Бърза
Шум	По-нисък	По-висок



- ISO чувствителността автоматично се настройва на оптималното ниво между [ISO3200] в [HIGH SENS.] режим на сцената.

- В опростен режим [♥], движещи се картини [H] и режим на сцената, ISO чувствителността не може да се настройва.

## [ASPECT RATIO] Формат на снимките



Форматът показва отношението на хоризонталната към вертикалната дължина на снимката. Можете да изберете един от следните три формата:

Нормален формат.

4:3



Снимките стават леко издължени. Те се заснемат във формат 3:2, точно както при 35-милиметров филм.

3:2



При този режим снимката е по-широка. Режимът е подходящ за панорамни снимки, и за снимки, които ще се възпроизведат на широкоекранен или High-Definition телевизор.

16:9



- При разпечатване на снимката, може краищата ѝ да се отрежат. Проверете я предварително.



## [PICT.MODE]

Качество на снимките при видео



С [PICT.MODE] можете да зададете качеството на заснеманите видеоматериали. Вижте раздела "Заснемане на видео".

**[PICT.SIZE]/[QUALITY]**

Размер и качество на картината  
(на снимките) - в зависимост от  
това за какво ще ги използвате



Цифровите изображения се състоят от определен брой точки, наречени пиксели. По принцип, на дисплея на фотоапарата не могат да се различат снимките с различен размер и качество (компресия). Разликите обаче са видими при разпечатване на принтер или при визуализиране на компютърен монитор. Задайте съответните настройки, в зависимост от предназначението на снимките.

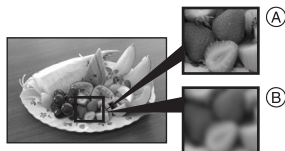

- А) Повече пиксели  
Б) По-малък брой пиксели

**■ Брой пиксели**

Можете да разпечатвате по-чисти и големи снимки при зададена резолюция [7М] (7М)\* (6М при DMC-TZ2).

При по-малка резолюция [0.3М] (0.3М EZ) можете да запишете повече снимки и да ги изпращате по e-mail или да ги използвате за уеб сайт, тъй като са с малък обем (големина на файла).

**■ При формат [4:3].**

7М (7М)*	3072×2304 пиксела
5М (5М EZ)	2560×1920 пиксела
3М (3М EZ)	2048×1536 пиксела
2М (2М EZ)	1600×1200 пиксела
1М (1М EZ)	1280×960 пиксела
0.3М (0.3М EZ)	640×480 пиксела

**■ При формат [3:2].**

7М (7М)**	3216 x 2144 пиксела
2.5М (2.5М EZ)	2048×1360 пиксела

**■ При формат [16:9].**

6М (6М)***	3328 x 1872 пиксела
2М (2М EZ)	1920×1080 пиксела

**При DMC-TZ2 стойностите са следните:**

\*6М (2816 x 2112), \*\*6М (2976 x 1984),  
\*\*\*5.5М (3072 x 1728) пиксела

**■ Качество на картината**

Можете да изберете един от два вида качество на картината (степен на компресия).

	Fine (Малка компресия): Този режим осигурява високо качество на снимките.
	Standard (Голяма компресия): Този режим осигурява стандартно качество и възможност за заснемане на по-голям брой снимки.



- EZ е съкращение на [Extra Optical Zoom] (допълнително оптично приближаване). При задаване на размер, до който има означение "EZ", можете да използвате допълнително оптично приближаване.

**[AF MODE]**

Режим автоматично фокусиране



Задайте оптималните настройки, в зависимост от условията на снимане и композицията.

	<p><b>Фокусиране в 9 области</b> Апаратът фокусира във всяка една от 9 различни области.</p> 
	<p><b>Фокусиране в 3 области (Високо-скоростно):</b> Апаратът фокусира само вляво, в центъра и вдясно.</p> 
	<p><b>Фокусиране в 1 област (Високо-скоростно):</b> Областта за автоматично фокусиране трябва да съвпадне с обекта.</p> 
	<p><b>Фокусиране в 1 област:</b> Областта за автоматично фокусиране трябва да съвпадне с обекта.</p> 
	<p><b>Точково фокусиране:</b> Фотоапаратът фокусира в тясна област.</p> 

- Режимът на автоматично фокусиране не може да се настройва при опростен режим [♥] и при [FIREWORKS] и [SELF PORTRAIT] режим на сцената.

## [AF ASSIST LAMP]

**AF\*** Лампа за подпомагане на фокусирането



При активиране на този режим, при слабо осветление се включва лампа, която осветява обекта и подпомага фокусирането. Също така, областта на автоматично фокусиране се разширява.



Ⓐ - лампа за подпомагане на фокусирането

ON	Лампата за подпомагане на фокусирането се включва при слабо осветление. Тогава [AF*] се появява на дисплея. Обхватът на лампата е около 1.5 m.
OFF	Лампата за подпомагане на фокусирането не се включва

## [COL.MODE]

 **Задаване на цветови ефекти върху записваните снимки**



STANDARD Без промяна

COOL	Картината става по-синя
WARM	Картината става по-червена
NATURAL	Картината става по-мека
VIVID	Картината става по-твърда
B/W	Снимката става черно-бяла.
SEPIA	Ефект "сепия".

## [BURST]



Поредица от снимки  
(функция Burst)



Натиснете [  ], за да активирате [REC] менюто и изберете желаната функция. Когато е зададена настройка на [BURST], функцията се активира и действа, докато е натиснат бутон за заснемане.



\* :Висока скорост



\* :Ниска скорост



\*\* :Неограничен \*1



Без индикация (изключена функция)

\*1 Зависи от капацитета на паметта, мощността на батериите, размера и качеството на картината.

\* Само при DMC-TZ3

\*\* Само при DMC-TZ2

	Брой снимки за 1 секунда	Брой записвани снимки	
			
	3	макс. 5	макс. 7
	2		
 	прибл. 2	Зависи от оставащия свободен капацитет на картата/вградената памет.	

## [CLOCK SET]



Настройване на датата и часа



Натиснете [  ], за да активирате [REC] менюто и изберете желаната функция. Настройте датата и часа.

## [SLOW SHUTTER]



Бавен затвор - за снемане ярки изображения на тъмни места



Натиснете [  ], за да активирате [REC] менюто и изберете желаната функция. Скоростта на затвора се настройва автоматично. Ако обаче искате да направите по-ярки снимки, можете допълнително да забавите скоростта на затвора.

- Скоростта на бавен затвор, която можете да зададете е: [1/8-], [1/4-], [1/2-] и [1-].
- Тази функция е ефективна, ако искате да заснемете ярък фон и ярки обекти едновременно при [NIGHT PORTRAIT] режим на сцената.

Настройка на бавен затвор	1/8- ←————→ 1-
Яркост	По-тъмна По-ярка
Смущения	По-малко Повече

### ■ Например



1/8-



1-

## [AUDIO REC.] Запис на снимки със звук



Можете да заснемате картини със звук.

- Когато настроите [AUDIO REC.] на [ON], [ ] се появява на екрана.
- След като стартирате записа, като фокусирате върху обекта и натиснете бутона за заснемане, аудиозаписът спира автоматично след 5 секунди. Не е необходимо да натискате отново бутона за заснемане, за да спрете записа.
- Звукът се записва чрез вградения във фотоапарата микрофон.
- Ако натиснете бутона [MENU/SET] по време на аудио записа, записът ще бъде прекратен и звук няма да се запише.



- Не можете да записвате звук в режим поредица от снимки, поредица от снимки с промяна на компенсацията, [STARRY SKY] режим на сцената.

## [METERING MODE] Режим на измерване - начина на измерване на експозицията

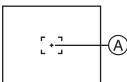

Натиснете [MENU/SET], за да активирате [REC] менюто и изберете желаната функция. Можете да превключвате между следните режими на измерване.

[ ]	<p>Комплексно измерване: При този метод фотоапаратът определя оптималните условия на експониране, като измерва яркостта в цялата област на екрана. Обикновено е добре да използвате този режим.</p>
[ ]	<p>Централно измерване: При този метод апаратът фокусира в центъра на екрана и измерва в цялата област на екрана наведнъж.</p>
[ ]	<p>Точково (spot) измерване: При този метод фотоапаратът измерва в определена, предварително зададена точка (A).</p> 

## [CONT.AF] Продължително фокусиране върху обекта



Натиснете [MENU/SET], за да активирате [REC] менюто и изберете желаната функция. Този режим позволява да композирате снимката по-лесно, като запазвате фокуса.

Когато режимът на автоматично фокусиране е настроен на Фокусиране в 1 област, Фокусиране в 1 област (Високоскоростно) или Точково фокусиране, времето за фокусиране силно намалява.

- При настройка [ON], [CONT.AF] индикация се появява на дисплея.



- Батерията може да се изтощава по-бързо от обикновено.
- При завъртане регулатора на приближаването от Wide към Tele е възможно да е необходимо повече време за фокусиране.

## Създаване на снимки от видео (само DMC-TZ3)



Можете да създадете статични снимки от видео (движещи се картини), което сте заснели с този апарат. Това е полезно, когато искате да уловите или видите точния момент в сцени с бързи движения.

**1 Изберете файл със символ за движещи се картини** [ ] [ ] [ ] / [ ] [ ] [ ] и стартирайте възпроизвеждането.

**2 Натиснете , за да приведете възпроизвеждането в режим "пауза".**

- Натиснете отново за продължаване на възпроизвеждането.
- Натискайте при пауза за възпроизвеждане кадър по кадър.
- Ако натиснете бутона за заснемане, показаният кадър ще се запамети като статичен кадър. (стъпка **4**)

**3 Въртете регулатора на приближаването към [ ] [W], за да се покаже екран с 9 снимки.**

- След показването на този екран, въртете регулатора на приближаването към [ ] [W], за превключване на кадрите за секунда.

Когато [ ] [ ] [ ] е избрано

30 кадъра/секунда → 15 кадъра/секунда  
→ 10 кадъра/секунда  
→ 5 кадъра/секунда

Когато [ ] [ ] [ ] е избрано

10 кадъра/секунда → 5 кадъра/секунда

- Въртете регулатора към [ ] [T] за връщане към предишното показание за кадри в секунда.

- За възпроизвеждане на кадър по кадър, натискайте :  
 : Напред/назад с по 3 кадъра наведнъж.  
 : Напред/назад с по 1 кадър наведнъж.

**4 Натиснете бутона за заснемане.**

- Съобщението [SAVE THESE NINE PICTURES AS ONE SINGLE PICTURE ?] ще се появи. А съобщението [SAVE AS A SINGLE PICTURE ?] ще се появи, ако запаметите снимката в стъпка **2**.

**5 С изберете [YES] и натиснете [MENU/SET].**

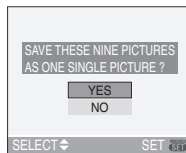

- Деветте кадъра се запаметяват като статична снимка.

■ **Размер на изображенията**

Параметър	1 кадър	9 кадъра
[30fpsVGA]	0.3 М	2 М
[10fpsVGA]	0.3 М	2 М
[30fpsQVGA]	0.3 М	1 М
[10fpsQVGA]	0.3 М	1 М
[30fps16:9]	2 М	2 М
[10fps16:9]	2 М	2 М

- [QUALITY] се фиксира на [ ].



- Възможно е да не успеете да запишете статични снимки от видео, заснето с друго устройство.

# Меню при режим възпроизвеждане [PLAY]



Можете да настройвате и използвате различни функции по време на възпроизвеждане, например да завъртате изображението, да ги защитавате и т.н.

## 1 Натиснете [MENU/SET].

## 2 С местене ▲/▼ изберете желаната позиция от менюто.

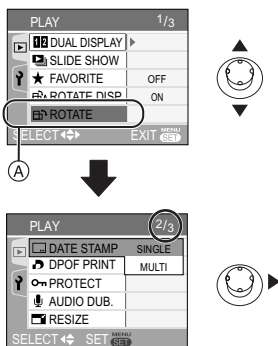

- Натиснете ▼ при (A), за да изберете следваща страница от менюто.

## 3 Натиснете ►, с ▲/▼ изберете желаната настройка и натиснете [MENU/SET].

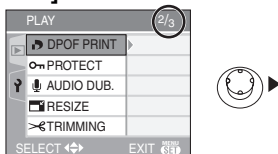

## 4 Натиснете [MENU/SET], за да затворите менюто.

- В зависимост от конкретната настройка и функция, горната процедура може да се различава. Следвайте инструкциите на дисплея.

## ■ За менютата

- Менюто се състои от три страници (1/3, 2/3 и 3/3).
- Като въртите регулатора на приближаването, можете да избирате следваща или предишна страница от менюто.

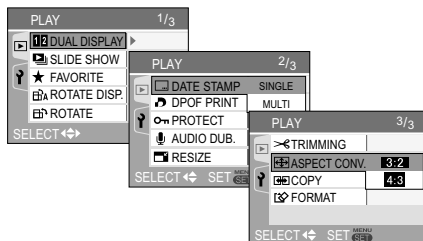

- 1 2** : [DUAL DISPLAY] - двоен дисплей - показване на две снимки едновременно на дисплея

- : [SLIDE SHOW] - слайд шоу

- ★ : [FAVORITE] - предпочитани изображения

- : [ROTATE DISP.] - завъртане на дисплея

- : [ROTATE] - завъртане на изображенията

- : [DATE STAMP] - отпечатване на информация върху снимката

- : [DPOF PRINT] - DPOF настройки

- : [PROTECT] - защита от изтриване

- : [AUDIO DUB.] - аудио дублиране

- : [RESIZE] - промяна на размера

- : [TRIMMING] - изрязване

- : [ASPECT CONV.] - промяна на формата

- : [COPY] - копиране на данни от картата в паметта и обратно

- : [FORMAT] - форматиране на картата/паметта

**[DUAL DISPLAY]****12 Показване на две снимки едновременно**

Натиснете [MENU/SET], за да активирате [PLAY] менюто и изберете желаната функция. Можете да видите две снимки едновременно, за да ги сравните, например.

Местете ▲/▼, за да превключвате оранжевата рамка между двете позиции и с ◀▶ изберете желаната снимка.

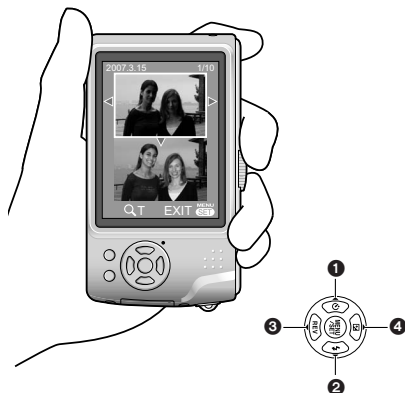

- 1 Оранжевата рамка отива отгоре. (Можете да избирате горната снимка)
  - 2 Оранжевата рамка отива отдолу. (Можете да избирате долната снимка)
  - 3 Показване на предишната снимка.
  - 4 Показване на следващата снимка.
- Когато въртите регулатора на приближаването към [Q] [T], увеличението става по-голямо. Когато въртите регулатора към [W], увеличението става по-малко.
  - Когато промените степента на увеличаване, индикаторът за позицията се появява за 1 секунда, за да покаже частта от снимката, която виждате.

■ **За изключване на функцията**  
Натиснете [MENU/SET].

- Снимката с оранжевата рамка се изобразява на цял екран.



- Ако [ROTATE DISP.] е настроено на [ON], снимките, направени при вертикално положение на апарата, се изобразяват вертикално (завъртяни).
- Не можете да изобразявате една и съща снимка на двете позиции на дисплея.
- Натиснете [ ] за връщане към възпроизвеждане на една снимка.
- Не можете да изберете [DUAL DISPLAY], ако сте направили само една снимка.

**[SLIDE SHOW]**

Възпроизвеждане на снимките една след друга (слайд-шоу)

Натиснете [MENU], за да активирате [PLAY] менюто и изберете желаната функция.

Тази функция е удобна, ако възпроизвеждате снимките на ТВ екран, например. Можете да прескачате нежеланите снимки, ако настроите [FAVORITE].

## 1 C ▲/▼ изберете [ALL] или [★] и натиснете [MENU/SET].

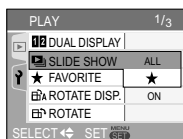

[ALL]	Показват се всички снимки.
[★]	Показват се само снимките, които са били маркирани като предпочитани.

- Екранът от стъпка 1 се появява, ако [FAVORITE] е настроено на [ON]. Ако [FAVORITE] е настроено на [OFF], продължете от стъпка 2.
- Ако няма снимки, маркирани с [★], не можете да изберете [★], дори и [FAVORITE] да е настроено на [ON].

## 2 C ▲ изберете [START] и натиснете [MENU/SET].

(Екран при избрано [ALL])

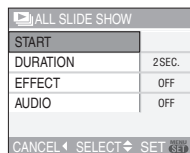



- Символът, показван по време на слайд-шоу (A), при пауза на слайд-шоу (B) или при [MANUAL] (ръчно) слайд-шоу (C), отговаря на ▲/▼/◀/▶.
- Натиснете ▲ за пауза (временно прекратяване) на слайд-шоуто. Натиснете ▲ отново за отмяна на паузата.
- Натискайте ◀/▶ по време на пауза за показване на предишна/следваща снимка (избраният ефект се отменя).

## 3 Натиснете ▼ за край.

## ■ Задаване на продължителност, ефект и звук

Изберете [DURATION], [EFFECT] или [AUDIO] от екрана, показан в стъпка 2.

<b>[DURATION] (продължителност)</b>	Изберете [1SEC.], [2SEC.], [3SEC.], [5SEC.] или [MANUAL] (ръчно възпроизвеждане).
<b>[EFFECT] (ефект при прехода)</b>	<p>Можете да изберете желания ефект.</p> <p>[OFF]: Без ефект</p> <p><input type="checkbox"/> : Новата снимка се плъзга през екрана.</p> <p> : Новата снимка се появява зад текущата и застава на мястото ѝ.</p> <p> : Новата снимка постепенно запълва екрана откъм центъра.</p> <p>[MIX] : Избира се произволен ефект.</p> <ul style="list-style-type: none"> <li>Ако [DURATION] се настрои на [MANUAL], настройката на [EFFECT] се отменя.</li> </ul>
<b>[AUDIO] (звук)</b>	При [ON], звукът от снимките със звук се възпроизвежда.

- Можете да изберете [MANUAL], само ако [★] е избрано в стъпка 1.
- С ◀/▶ избирайте предишната или следващата снимка при настройка [MANUAL].



- Ако настроите [AUDIO] на [ON] и възпроизведете снимка със звук, следващата снимка ще се изобрази след края на звука, записан с предишната.
- При слайд-шоу не можете да възпроизведете видео и да активирате режим "Power save" (при пауза на слайд-шоуто или при ръчно слайд-шоу Power save се настройва на [10MIN.] )

## ★ [FAVORITE] Предпочитани (любими) снимки

Натиснете [MENU/SET], за да активирате [PLAY] менюто и изберете желаната функция.

Ако маркирате част от снимките като предпочитани (любими), можете да използвате следните функции:

- Изтриване на всички снимки, с изключение на маркираните като предпочитани. ([ALL DELETE EXCEPT ★])
- Възпроизвеждане само на предпочитаните снимки при слайд-шоу

## 1 С ▼ изберете [ON] и натиснете [MENU/SET].

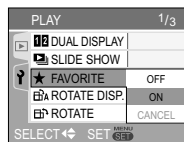

- Не можете да маркирате снимките, ако [FAVORITE] е настроено на [OFF]. Също така, символът [★] няма да се появи, ако [FAVORITE] е настроено на [OFF], дори и преди това да е било настроено на [ON].
- Не можете да изберете [CANCEL], ако няма снимки, маркирани с [★].

**2** Натиснете [MENU/SET] за изход от менюто.

**3** С ◀/▶ изберете желаната снимка и натиснете ▲.



- Повтаряйте горната процедура.
- Ако натиснете ▲ при изобразено [★] (A), символът [★] се изтрива и настройката за предпочитана снимка се отменя.
- Можете да изберете до 999 снимки като предпочитани.

#### ■ Отмяна на всички предпочитани снимки

- 1 Изберете [CANCEL] от екрана, показан в стъпка 1 и натиснете [MENU/SET].
- 2 С ▲ изберете [YES] и натиснете [MENU/SET].
- 3 Натиснете [MENU/SET] за изход.



- Когато разпечатвате снимките във фотостудио, [ALL DELETE EXCEPT ★] е удобна, за да оставите на картата само предпочитаните снимки.
- Използвайте [LUMIX Simple Viewer] от CD-ROM диска, за да настроите, проверите или изтриете предпочитани снимки.
- Възможно е да не успеете да настроите като предпочитани снимки, направени от друго устройство.

#### ▶ [ROTATE DISP.]/[ROTATE]

#### ▶ Завъртане на снимките

Натиснете [MENU/SET], за да активирате [PLAY] менюто и изберете желаната функция. Този режим позволява автоматично завъртане на снимката, ако е направена при вертикално положение на апарата, или ръчно завъртане на 90° стъпки.

#### ■ Завъртане на дисплея (Снимката автоматично се завърта и изобразява)

**1** С ▼ изберете [ON] и натиснете [MENU/SET].

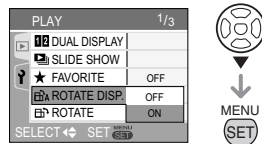

- Снимките не се завъртат, ако сте избрали [OFF].

**2** Натиснете [MENU/SET] за изход от менюто.

## ■ Завъртане (Ръчно завъртане на снимките)

### 1 С ◀/▶ изберете желаната снимка и натиснете ▼.



- Функцията [ROTATE] се изключва, ако [ROTATE DISP.] се настрои на [OFF].
- Видео снимките и защитените снимки не могат да се завъртат.

### 2 С ▲/▼ изберете посоката на завъртане на снимката и натиснете [MENU/SET].

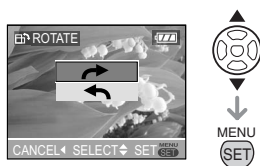

▶	Снимката се завърта по посока на часовниковата стрелка на 90°.
◀	Снимката се завърта обратно на часовниковата стрелка на 90°.

### 3 Натиснете два пъти [MENU/SET], за да затворите менюто.

## ■ Например При въртене по посока на часовниковата стрелка (▶)

Оригинал

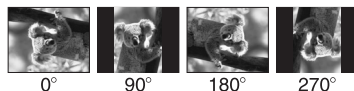

- Ако [ROTATE DISP.] е настроено на [ON], снимките, направени при вертикално положение на апарата, се изобразяват вертикално (завъртяни).
- Ако правите снимки с насочен нагоре или надолу апарат, възможно е те да се изобразяват вертикално.
- Снимката може леко да трепти или да се размаже при възпроизвеждане на телевизор чрез AV кабел, когато е завъртяна вертикално.
- Ако възпроизвеждате снимките на PC, те няма да могат да се показват в завъртяно положение, ако ОС или софтуерът не поддържат Exif. Exif е файлов формат за статични снимки, при които се записва и допълнителна информация. Той е създаден от "JEITA (Japan Electronics and Information Technology Industries Association)".
- Снимките не се завъртат при възпроизвеждане на 9 или 25 снимки едновременно.
- Възможно е да не успеете да завъртите снимки, направени от друго устройство.

**[DPOF PRINT]**

 Задаване на снимките, които ще се отпечатват и броя на копията

Натиснете  за да активирате [PLAY] менюто и изберете желаната функция. DPOF “Digital Print Order Format” е система, позволяваща ви да зададете кои снимки ще се разпечатват, колко копия от тях да се направят и дали върху тях да се отпечатва датата на заснемането им при използване на DPOF съвместим фото-принтер или във фото-студио.

**С ▲/▼ изберете [SINGLE], [MULTI] или [CANCEL] и натиснете [MENU/SET].**

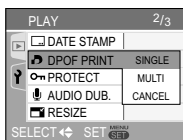



- Не можете да изберете [CANCEL], ако не сте задали поне една DPOF настройка.

**■ Настройка на една снимка**

**1** С   изберете желаната снимка и с   задайте броя на разпечатките.





- Символът за броя на разпечатките  (A) се появява.
- Броят разпечатки, който можете да зададете, е между 0 и 999. DPOF настройката се отменя, ако зададете [0].

**2** Натиснете два пъти , за да затворите менюто.

**■ Настройка на много снимки**

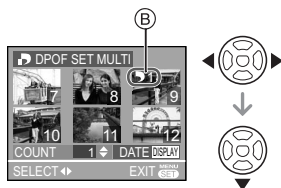
**1** С   изберете желаната снимка и с   задайте броя на разпечатките.



- Символът за броя на разпечатките  (B) се появява.
- Повтаряйте горната процедура (не можете да настроите всички снимки наведнъж).
- Броят разпечатки, който можете да зададете, е между 0 и 999. DPOF настройката се отменя, ако зададете [0].

**2** Натиснете два пъти , за да затворите менюто.

## ■ За отмяна на всички настройки

### 1 С ▲ изберете [YES] и натиснете [MENU/SET].

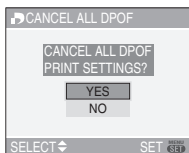

### 2 Натиснете [MENU/SET], за да затворите менюто.

#### ■ За отпечатване на датата

След като зададете броя на разпечатките, задайте/отменете отпечатването на датата на заснемането, като натискате [DISPLAY].



- Появява се символът [ DATE ] © за датата.
- При разпечатване във фото-студио може да се наложи специално да укажете дали датата да се отпечатва или не. Проверете на място.
- В зависимост от типа на принтера във фото-студиото, датата може да не се отпечати, дори да сте активирали горната функция. Потърсете допълнителна информация във фото-студиото или в инструкцията за употреба на принтера.



- DPOF е съкращение на “Digital Print Order Format”. Тази функция позволява записване на информация за разпечатването на всяка снимка, която да се използва от DPOF съвместима система.
- DPOF настройките за разпечатване са удобни при използване на принтер, поддържащ PictBridge. Възможно е настройките на принтера да са с приоритет пред настройките, направени с апарата. Проверете настройките на принтера.
- Преди да зададете DPOF настройки, трябва да изтриете цялата останала DPOF информация, зададена от други устройства, ако има такава.
- Ако файлът не е базиран на DCF стандарта, DPOF настройки не могат да се задават. DCF е съкращение на “Design rule for Camera File system”, създаден от “JEITA (Japan Electronics and Information Technology Industries Association)”.

**[PROTECT]****От** Предотвратяване на случайно изтриване на снимки

Натиснете [MENU/SET], за да активирате [PLAY] менюто и изберете желаната функция. Можете да защитите снимките, които не желаете да бъдат изтрети по невнимание.

**C ▲/▼** изберете [SINGLE], [MULTI] или [CANCEL] и натиснете [MENU/SET].

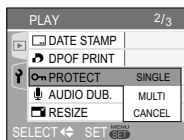
**■ Настройка на една снимка**

**1 C ◀/▶** изберете желаната снимка и с **▼** изберете SET/CANCEL.



[SET]	Символът за защита [  ] (A) се появява.
[CANCEL]	Символът за защита [  ] (A) изчезва.

**2 Натиснете два пъти [MENU/SET] за изход.**

**■ Настройка на много снимки / Отмяна**

Изпълнете същите операции, както при "[DPOF PRINT] Задаване на снимките, които ще се отпечатват и броя на копията".



- Ако натиснете [MENU/SET] по време на отмяна на защитата, отмяната спира.
- Настройките за защита може да не действат при други устройства.
- За да изтриете защитени снимки, най-напред отменете защитата.
- При форматиране на картата се изтриват и защитените снимки.
- Дори да не са защитени снимките на SD Memory Card или SDHC Memory Card, те не могат да се изтрият, ако ключът за защита B е поставен на положение [LOCK].



- При защитени снимки не могат да се използват следните функции:
  - [ROTATE]
  - [AUDIO DUB.]

**[AUDIO DUB.]**

Добавяне на звук към снимка

Натиснете [**MENU/SET**], за да активирате [PLAY] менюто и изберете желаната функция. След като сте заснели снимката, можете да добавите звук към нея.

### 1 C ◀/▶ изберете желаната снимка и натиснете ▼ за старт на звукозаписа.

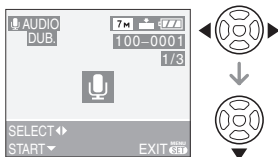

- Съобщението [OVERWRITE AUDIO DATA?] ще се появи, ако към снимката вече е записан звук. С ▲ изберете [YES] и натиснете [MENU/SET] за старт на звукозаписа. (Оригиналният звук се изтрива.)
- Не можете да записвате звук към следните снимки:
  - Видео
  - Защитени снимки
- Възможно е да не успеете да запишете звук към снимки, направени с други устройства.

### 2 Натиснете ▼ за стоп на записа.

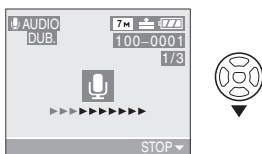

- Звукозаписът спира автоматично, ако ▼ не е натиснато след около 10 секунди.

### 3 Натиснете два пъти [MENU/SET] за изход.

**[RESIZE]**

Намаляване размера на снимка

Натиснете [**MENU/SET**], за да активирате [PLAY] менюто и изберете желаната функция. Тази функция е удобна, ако искате да намалите големината на файла, за да го изпратите по e-mail например.

### 1 C ◀/▶ изберете желаната снимка и натиснете ▼.

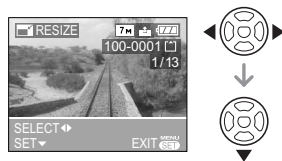

- Не може да се променят размерите на следните снимки:
  - Снимки, направени с [0.3M] (0.3M EZ) (При екранен формат, настроен на [4:3].)
  - Снимки, направени с [2.5M] (2.5M EZ) (При екранен формат, настроен на [3:2].)
  - Снимки, направени с [2M] (2M EZ) (При екранен формат, настроен на [16:9].)
  - Видео
  - Снимки със звук
- Възможно е да не успеете да промените размера на снимки, направени с други устройства.

## 2 С ◀/▶ изберете желания размер и натиснете ▼.

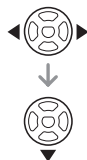

- Изписват се размерите, по-малки от размера на снимката.

– [5m]/[3m]/[2m]/[1m]/[0.3m]  
(При екранен формат, настроен на [4:3].)

– [25m]  
(При екранен формат, настроен на [3:2].)

– [2m]  
(При екранен формат, настроен на [16:9].)

- Съобщението [DELETE ORIGINAL PICTURE?] се появява.

## 3 С ▲/▼ изберете [YES] или [NO] и натиснете [MENU/SET].



- Оригиналната снимка се изтрива, ако изберете [YES]. След това тя не може да бъде възстановена.
- Преоразмерената снимка се записва като нов файл, ако изберете [NO].
- Ако оригиналната снимка е защитена, не можете да я изтриете. Изберете [NO] и запишете преоразмерената снимка като нов файл.

## 4 Натиснете два пъти [MENU/SET] за изход.

## [TRIMMING]

Увеличаване и изрязване

Натиснете [MENU/SET], за да активирате [PLAY] менюто и изберете желаната функция. Можете да увеличите снимката и да отрежете само важната част от нея.

## 1 С ◀/▶ изберете желаната снимка и натиснете ▼.

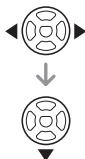

- Следните снимки не могат да се изрязват:
  - Видео
  - Снимки със звук
- Възможно е да не успеете да изрежете снимки, направени с други устройства.

## 2 С регулатора на приближаването увеличете или намалете снимката.



## 3 С ▲/▼/◀/▶ изберете частта от снимката, която искате да отрежете.



#### 4 Натиснете бутона за заснемане.

- Ще се появи съобщение [DELETE ORIGINAL PICTURE?].

#### 5 С ▲/▼ изберете [YES] или [NO] и натиснете [MENU/SET].

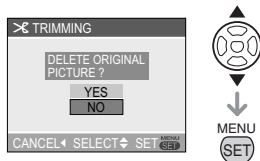

- Оригиналната снимка се изтрива, ако изберете [YES]. След това тя не може да бъде възстановена.
- Отрязаната част от снимката се записва като нов файл, ако изберете [NO].
- Ако оригиналната снимка е защитена, не можете да я изтриете. Изберете [NO] и запишете отрязаната част от снимката като нов файл.

#### 6 Натиснете два пъти [MENU/SET] за изход.



- В зависимост от начина на отрязване, отрязаната снимка може да е по-малка от оригиналната снимка.
- Качеството на отрязаната снимка е по-ниско.

#### [ASPECT CONV.]

Промяна на формата на 16:9 СНИМКИ

Натиснете [MENU/SET], за да активирате [PLAY] менюто и изберете желаната функция. Можете да преобразувате снимки с [16:9] формат в снимки с [3:2] или [4:3] формат.

#### 1 С ▲/▼ изберете [3:2] или [4:3] и натиснете [MENU/SET].

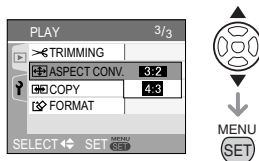

- Само снимките с формат [16:9] могат да се преобразуват.
- Може снимки, направени с други устройства, да не могат да се преобразуват.

#### 2 С ◀▶ изберете желаната снимка и натиснете ▼.

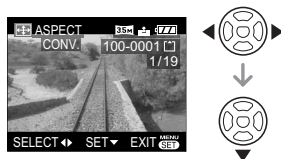

- Ако изберете снимка с формат, различен от [16:9], съобщение [CANNOT BE SET ON THIS PICTURE] ще се изпише на диглсея.

#### 3 С ◀▶ определете хоризонталната позиция и натиснете бутона за заснемане.

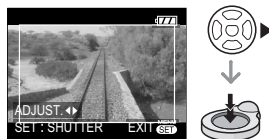

- С ▲/▼ изберете позицията на рамката при вертикално завъртяна снимка.
- Ще се появи съобщение [DELETE ORIGINAL PICTURE?].

#### 4 С ▲/▼ изберете [YES] или [NO] и натиснете [MENU/SET].

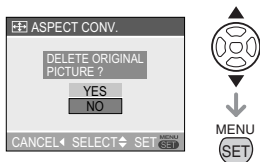

- Оригиналната снимка се изтрива, ако изберете [YES]. След това тя не може да бъде възстановена.
- Преформатираната снимка се записва като нов файл, ако изберете [NO].
- Ако оригиналната снимка е защитена, не можете да я изтриете. Изберете [NO] и запишете преформатираната снимка като нов файл.

#### 5 Натиснете два пъти [MENU/SET] за изход.







- След преформатирането на снимката, размерът на файла ѝ може да стане по-голям от този на оригиналната снимка.
- Следните снимки не могат да се преформатират:
  - Видео
  - Снимки със звук
- Ако файлът не е базиран на DCF стандарта, той не може да се преформатира. DCF е съкращение на "Design rule for Camera File system", създаден от "JEITA (Japan Electronics and Information Technology Industries Association)".

### [COPY] Копиране на данни

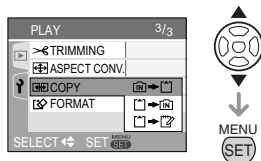
Можете да копирате данните от картата върху вградената памет и обратното.

#### 1 С ▲/▼ изберете посоката на копиране и натиснете [MENU/SET].



-  :  
Всички данни от вградената памет се прехвърлят на картата наведнъж (Изпълнете стъпка 3)
-  :  
Снимките от картата се прехвърлят във вградената памет една по една (Изпълнете стъпка 2)
-  :  
Копиране на симките от картата (паметта) към clipboard-а една по една.

#### 2 С ◀▶ изберете желаната снимка и натиснете ▼.

#### 3 С ▲ изберете [YES] и натиснете [MENU/SET].

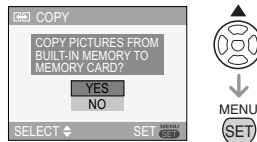

#### 4 Натиснете [MENU/SET] няколко пъти, за да затворите менюто.

- Ако копирате снимки от вградената памет към картата, екранът ще се върне автоматично в режим възпроизвеждане, след като копирането приключи.

**[DATE STAMP]**

Добавяне на информация към снимката (напр. датата)

Натиснете [MENU], за да активирате [PLAY] менюто и изберете желаната функция.

Можете да добавяте към снимките дата и часа, възрастта и датата на пътуването. Това е удобно при разпечатване на снимките с нормален размер.

(Снимките с размер, по-голям от [3M], се преоразмеряват при добавяне на надпис към тях)

**С ▲/▼ изберете [SINGLE] (една снимка) или [MULTI] (много снимки) и натиснете [MENU/SET].**

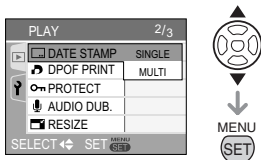

### ■ Настройка на една снимка [SINGLE]

**1 С ◀/▶ изберете желаната снимка и натиснете ▼.**



**2 С ▲/▼/◀/▶ изберете [SHOOTING DATE], [AGE] или [TRAVEL DATE] и натиснете [MENU/SET] за всяка позиция. [SHOOTING DATE] (дата)**

**[W/O TIME]** Годината, месеца и деня.

**[WITH TIME]** Годината, месеца, деня, часа и минутите.

**[AGE] (Възраст)**

Само когато възрастта е настроена на [ON].

**[TRAVEL DATE] (Дата на пътуването)**

Само когато датата на пътуването е настроена на [ON].

**3 Натиснете [MENU/SET].**

**4 С ▲/▼ изберете [YES] или [NO] и натиснете [MENU/SET].**



**5 Натиснете два пъти [MENU/SET] за изход.**

### ■ Настройка на много снимки [MULTI]

**1 С ◀/▶ изберете желаната снимка и с ▼ изберете SET или CANCEL.**

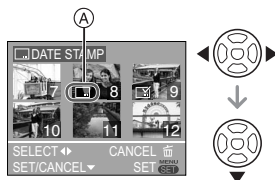

[SET]	Появява се символът (A) на [DATE STAMP] функцията.
[CANCEL]	Символът (A) на [DATE STAMP] функцията изчезва.

• Повтаряйте тази стъпка.

**2 Натиснете [MENU/SET].**

• След стъпка **2**, продължете от стъпка **2** на “Настройка на една снимка [SINGLE]”.

## [FORMAT] Форматиране на картата/паметта

Натиснете [**MENU/SET**], за да активирате [PLAY] менюто и изберете желаната функция. Обикновено не е необходимо да форматираме картата или вградената памет. Форматирайте ги, ако се появи съобщение [BUILT-IN MEMORY ERROR] или [MEMORY CARD ERROR].

**C ▲** изберете [YES] и натиснете [MENU/SET].

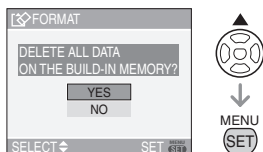

- При форматирането, безвъзвратно се изтриват всички данни, включително и ащитените снимки. Проверете картата / паметта, преди да я форматираме.
- Ако картата е форматирана на PC или на друго устройство, форматирайте я отново с апарата.
- Използвайте батерия с достатъчно мощност или AC адаптор (DMW-AC5E; опция) при форматирането.
- Не изключвайте апарата по време на форматирането.
- Не можете да форматираме SD карта или SDHC карта, ако ключът за защита (A) е поставен в положение [LOCK].



- Ако не можете да форматираме картата, обърнете се към най-близкия сервиз.

## Свързване с компютър



Можете да прехвърлите снимките в компютър, като го свържете с фотоапарата. Софтуерът [LUMIX Simple Viewer] (за Windows®) на приложения CD-ROM позволява лесно да прехвърляте снимките в компютър, да ги разпечатвате или да ги изпращате чрез e-mail.

**Ако работите под Windows 98/98SE, инсталирайте USB драйвера и след това свържете апарата и компютъра.**

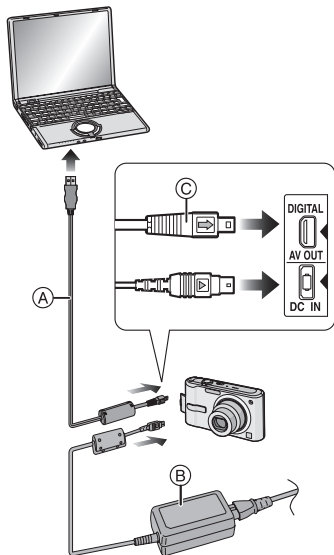

(A): USB кабел

(B): Мрежов (AC) адаптор (DMW-AC5E)

- Преди да включите или изключите мрежовия адаптор (DMW-AC5E - опция), уверете се, че фотоапаратът е изключен.
- Ако използвате батерия, уверете се, че в нея има достатъчно мощност.

- Изберете режим, различен от [ ].

**1 Включете фотоапарата и компютъра.**

**2 Свържете фотоапарата и компютъра чрез USB кабела (A) (включен в комплекта).**

- Свържете кабела с означението [➡], обрнатото към [⬅] означението на [DIGITAL] конетора. (C)

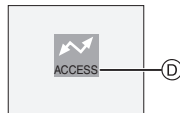

- (D): Това съобщение се появява по време на прехвърлянето на данните.

### [Windows]

Драйверът се появява в [My Computer] папката.

- Когато свързвате за първи път фотоапарата и компютъра, драйверът се разпознава и инсталира автоматично.

### [Macintosh]

Драйверът се появява като [NO\_NAME] или [Untitled], ако е поставена карта, или като [LUMIX], ако в апарата няма карта.

## ■ Структура на папките

Папките се изобразяват по показания на илюстрацията начин:

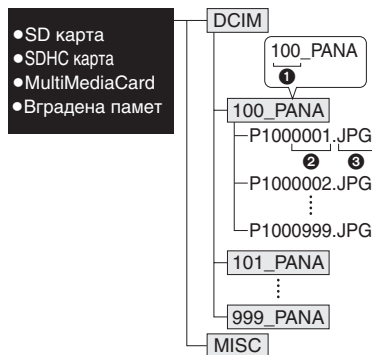

- ❶ Номер на папка
- ❷ Номер на файл
- ❸ JPG: снимки  
MOV: видео

Съдържанието на папките е следното:

<b>DCIM</b>	Папки от [100_PANA] до [999_PANA]
<b>100_PANA до 999_PANA</b>	Снимки / видео
<b>MISC</b>	Файлове, за които са записани DPOF настройки

- В една папка може да се запишат до 999 снимки.  
Ако броят на снимките надвиши 999, се създава нова папка.
- За да нулирате номерата на файловете или папките, изберете [NO.RESET] в [SETUP] менюто.



- Не използвайте друг USB кабел, освен този, с който е комплектуван апаратът.
- Не разкачайте USB кабела, докато е изписано [ACCESS].
- Ако батерията се изтощи по време на връзката на апарата с PC, записаните данни може да се повредят. Използвайте добре заредена батерия или мрежов адаптор (DMW-AC5E - опция) за захранване на апарата по време на връзката му с PC.
- При свързване на апарата с PC, работещ под Windows 2000, с USB кабел, не поставяйте картата, докато апаратът е свързан с PC. Информацията, записана на картата, може да се повреди. Разкачете USB кабела, преди да поставите картата.

## Разпечатване на снимките



Като свържете апарата чрез USB кабел към принтер, поддържащ PictBridge, можете да разпечатвате директно снимки - да изберете няколко снимки или да разпечатате снимката от LCD монитора. Предварително направете справка с инструкцията за употреба на принтера за необходимите му настройки.

### 1 Включете апарата и принтера.

### 2 Изберете режим [ ].

- [PLEASE CONNECT TO THE PRINTER] ще се появи на дисплея.

### 3 Свържете апарата към принтера чрез USB кабела **A** от комплекта на апарата.

- Свържете кабела с означението [ ], обърнато към [ ] означението на [DIGITAL] изхода.
- Хванете конектора в зоната **C** и го вкарайте (или издърпайте при изключване).



- Използвайте само USB кабела от комплекта на фотоапарата

### ■ Свързване

- A** : USB кабел
- B** : AC адаптор (DMW-AC5E; опция)

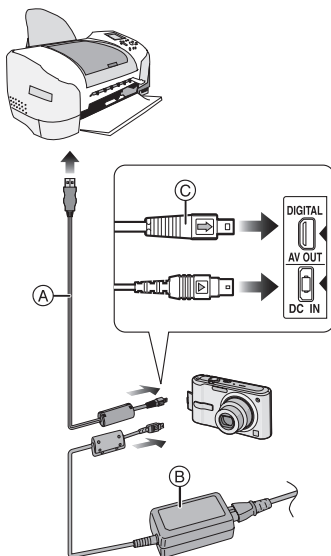

### ■ Разпечатване на избрана снимка (разпечатване на една снимка)

### 1 **C** изберете снимката и натиснете [MENU/SET].

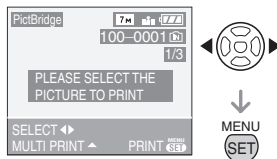

- Съобщението се показва за 2 сек.

## 2 С ▲ изберете [PRINT START] и натиснете [MENU/SET].

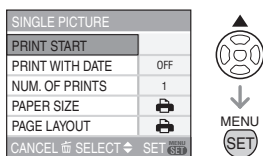

- За отказ, натиснете [MENU/SET].

## 3 След разпечатването, разкачете USB кабела.

### ■ Разпечатване на няколко снимки

#### 1 Натиснете ▲.

Натиснете [▲] за връщане към оригиналния екран.

## 2 С ▲/▼ изберете желаната позиция и натиснете [MENU/SET].

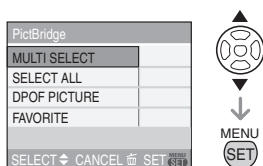

- |              |  |
|--------------|--|
| MULTI SELECT | Избиране на няколко снимки, които ще се разпечатат.    |
| SELECT ALL   | Ще се разпечатат всички снимки от картата или паметта. |
| DPOF PICTURE | Разпечатват се снимките с [DPOF PRINT] настройка.      |
| FAVORITE     | Разпечатват се снимките, маркирани като предпочитани   |

## 3 С ▲ изберете [PRINT START] и натиснете [MENU/SET].

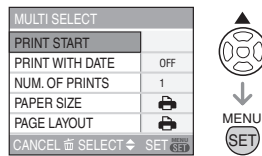

- Ако изберете [MULTI SELECT], [SELECT ALL] или [FAVORITE], ще се появи екран за потвърждение. Изберете [YES] и извършете разпечатването.

## 4 След разпечатването, разкачете USB кабела.



- Не разкачайте USB кабела, докато символът за предупреждение [!] е изобразен. (Възможно е символът да не се изобразява, в зависимост от принтера).

## Възпроизвеждане на ТВ екран



### ■ Възпроизвеждане с помощта на аудио/видео кабел

- Настройте екранния формат на апарата.
- Изключете фотоапарата и телевизора.

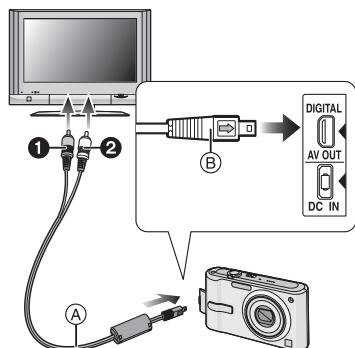

### 1 Свържете аудио/видео кабела <sup>Ⓐ</sup> (включен в комплекта) към изхода [AV OUT] на фотоапарата.

- Свържете кабела с означението [➔], обрнато към [◀] означението на [AV OUT] изхода.
- Хванете конектора в зоната <sup>Ⓑ</sup> и го вкарайте (или издърпайте при изключване).

### 2 Свържете аудио/видео кабела към видео и аудио входовете на телевизора.

- ① Жълт: към видео входа
- ② Бял: към аудио входа

### 3 Включете телевизора и изберете съответния аудио/видео вход.

### 4 Включете фотоапарата и поставете превключвателя на режимите на [▶].

- Можете да гледате снимките на ТВ екрана, само ако превключвателя на режимите е поставен на позиция [▶].

### ■ Гледане на снимките в други страни

Като настройвате [VIDEO OUT] в менюто, можете да разглеждате снимките и на телевизори в други страни (региони), използващи NTSC или PAL системи.

### ■ Възпроизвеждане на телевизор със слот за SD карта

Можете да поставите SD картата в слота на телевизора (ако е оборудван с такъв) и да разглеждате снимките. В зависимост от формата на екрана на телевизора, някои снимки може да не изпълват целия екран.

- Не можете да възпроизвеждате движещи се картини по този начин. За целта, използвайте аудио/видео кабел (вж. вляво).



- Използвайте само аудио/видео кабела, с който е комплектован фотоапаратът. Не използвайте други кабели.
- Възпроизвежданият звук е моно.
- Изображенията може леко да трептят, ако ги показвате вертикално на екрана (като използвате аудио/видео кабела).
- Прочетете инструкцията за употреба на телевизора.

# Символи на дисплея

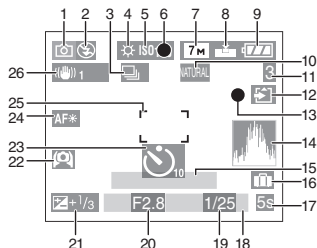

## Ⓐ При запис

- 1 Режим на запис
- 2 Режим на светкавицата
- 3 Поредица от снимки
- 4 Баланс на бялото
- 5 ISO чувствителност
- 6 Фокус
- 7 Размер на картината
- 8 Качество

При запис на видео

30fps VGA / 10fps VGA / 30fps QVGA / 10fps QVGA (4:3)

30fps 16:9 / 10fps 16:9 (16:9)

Ⓜ: Предупреждение за люлеене

- 9 Индикация за батерията
- 10 Режим на цветове ефекти
- 11 Брой записвани снимки  
Оставащо време за запис  
напр. при запис на видео:  
R1h20m30s
- 12 Достъп до картата/паметта
- 13 Състояние на запис
- 14 Хистограма

- 15 Възраст
  - Изобразява се за 5 секунди при включване на апарата в режим бебе, например.

Брой на дните, изминали от датата на пътуването

- Изобразява се за 5 секунди при включване на апарата при задаване на дата на пътуването, например.
- 16 Дата на пътуването
  - 17 Изминало време от началото на записа

- 18 Текущи дата и час

- Изобразява се за 5 секунди при включване на апарата, след настройка на часовника и при превключване от режим възпроизвеждане в режим запис.

Приближаване

EZ W [ ] T 1 X

- 19 Скорост на затвора  
ISO : Интелигентен ISO контрол
- 20 Бленда (апертура)
- 21 Компенсация на експонирането
- 22 Режим висок ъгъл  
Ⓜ: Power LCD
- 23 Таймер за самозаснемане
- 24 Лампа за подпомагане на фокуса
- 25 Област на автоматично фокусиране
- 26 Оптичен стабилизатор на изображението

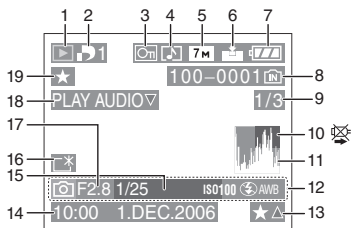

Ⓑ При възпроизвеждане

- 1 Режим на възпроизвеждане
  - 2 Брой DPOF разпечатки
  - 3 Защитена снимка
  - 4 Снимка със звук / видео
  - 5 Размер на картината
  - 6 Качество
- В режим видео
- / / / (4:3)  
 / (16:9)
- В опростен режим
- : ENLARGE
  - : 4"×6"/10×15cm
  - : E-MAIL
- 7 Индикация за батерията
  - 8 Номер на папка/файл
  - 9 Номер на снимка/Общ брой снимки/Вградена памет/Карта

- 10 Предупреждение за изключване на кабела
  - Показва се при разпечатване с PictBridge принтер.  
(Може символът да не се показва)
- Продължителност на видео записа  
**1h20m30s**
- 11 Хистограма
- 12 Информация за записа
- 13 Предпочитани настройки/изминало време при възпроизвеждане: **1h20m30s**
- 14 Дата и час на записа
- 15 Възраст
- 16 Power LCD
- 17 Брой на дните, изминали от датата на пътуването
- 18 Възпроизвеждане на звук  
**PLAY MOTION PICTURE** : При режим видео
- 19 Предпочитани настройки

# При употреба

## ■ Оптимално използване

**Внимавайте да не изпуснете аппарата, да не го ударите или натиснете.**

- Не оставяйте аппарата в джоба на панталоните си, когато седате. Не го тъпчете в пълна чанта.
- Ако сте поставили аппарата в чанта, не я хвърляйте, не я удряйте и не я притискайте, за да не повредите аппарата.
- Силен удар върху аппарата може да повреди обектива, дисплея или корпуса му и да го направи неизползваем.



**Дръжте аппарата колкото е възможно по-далече от уреди, излъчващи електромагнитни вълни, като телевизори, микровълнови фурни, видеоигри и др.**

- Ако използвате аппарата близо или върху телевизор, записваните картина и звук може да се смущават от електромагнитните вълни, излъчвани от него.
- Не използвайте аппарата близо до мобилен телефон, за да не се получат смущения в записваните картина и звук.
- Записаните данни или изображения може да се повредят от силни магнитни полета, създавани от озвучителни тела (тонколони) или електромотори.
- Електромагнитните вълни, излъчвани от микропроцесори, могат да смущават аппарата или да повредят записваните картина и звук.
- Ако фотоапаратът е бил изложен на електромагнитно въздействие и не работи правилно, изключете го, извадете батериите от него или изключете мрежовия адаптор, след което поставете батериите или включете мрежовия адаптор отново.

**Не използвайте аппарата до радиопредаватели и високоволтови линии.**

- Ако снимате близо до радиопредаватели или високоволтови линии, снимките и звукът може да се повредят.

**Винаги използвайте включените в комплекта на аппарата кабели. Не използвайте други кабели. Ако работите с допълнителни принадлежности, използвайте кабелите от комплектите им.**

**Не пръскайте аппарата с инсектициди или други химикали.**

- Корпусът на аппарата може да се повреди или да се наруши покритието му, при попадането на активни вещества върху него.
- Не оставяйте гумени или пластмасови предмети, допрени дълго време върху аппарата.

**Не използвайте бензин, спирт или разределител за почистване на аппарата.**

- Преди да започнете почистването на аппарата, изключете го и извадете батериите от него, или изключете мрежовия адаптор от контакта.
- Корпусът на аппарата може да се повреди или да се наруши покритието му.
- Почиствайте аппарата със суха мека кърпа или парче плат. За да отстраните по-упорити замърсявания, избършете го с леко навлажнена кърпа и подсушете.
- Ако използвате почистващи кърпички, спазвайте указанията на производителя.
- Ако върху аппарата попадне вода или друга течност, избършете го с леко навлажнена чиста кърпа, след което подсушете със суха мека кърпа или парче плат.

# Спецификации

Тип: Цифров фотоапарат

**Захранване:** DC (постояннотоково) 5.1 V  
**Консумация:** При запис: 1.7 W (DMC-TZ3)/1.4 W (DMC-TZ2)  
 При възпроизвеждане: 0.8W

**Брой ефективни пиксели:** 7,200,000 пиксела (DMC-TZ3)/6,000,000 пиксела (DMC-TZ2)

**Сензор за** 1/2.35" CCD матрица с 8,500,000 пиксела (DMC-TZ3)

**изображението:** 1/2.33" CCD матрица със 7,390,000 пиксела (DMC-TZ2)

**Обектив:** Оптично приближаване 10x, f = 4.6 mm до 46 mm  
 F3.3 до F4.9

**Дигитално приближаване:** Макс. 4x

**Допълнително оптично** Макс. 15 x (DMC-TZ3) / Макс. 13.8 x (DMC-TZ2)

**приближаване:** (При всяка резолюция, с изключение на максималната)

**Фокус:** Нормален/Макро

Фокусиране в: 9 области /

1 област (високоскоростно)/1-област

**Обхват на фокусиране:** AF: 50 cm (Wide)/2 m (Tele) до ∞

AF MACRO/Intelligent ISO: 5 cm (Wide)/

1 m (Tele) до ∞

**Система на затвора:** Електронен затвор+Механичен затвор

**Поредица от снимки**

**Скорост (макс.):** В зависимост от характеристиките на картата/  
 паметта

**Брой записвани**

**снимки (макс.):**

В зависимост от капацитета на картата.  
 (неограничен)

(Режимът "поредица от снимки" работи добре само с  
 SD/SDHC Memory Card, но не и с MultiMediaCard карта.)

**Запис на движещи**  
**се картини:**

640×480 пиксела/320×240 пиксела/ 848×480 пиксела  
 (30 или 10 кадъра в секунда, със звук. Максималното  
 време за запис зависи от капацитета на картата)

**ISO чувствителност:**

AUTO/100/200/400/800/1250

[HIGH SENS.] режим: 3200

**Скорост на затвора:**

8 до 1/2000

[STARRY SKY] режим: 15 секунди, 30 секунди, 60 секунди

**Баланс на бялото:**

AUTO (автоматично)/Дневна светлина/Облачно време/  
 Сянка/Халогенна светлина/Светкавица/Настройка

**Експониране (AE):**

Автоматично

Компенсация на експонирането (през 1/3 EV, -2 до +2 EV)

**LCD монитор:**

Нискотемпературен поликристален TFT LCD

DMC-TZ3: 3.0" (Прибл. 230,000 пиксела)

(видима област около 100%)

DMC-TZ2: 2.5" (Прибл. 207,000 пиксела)

(видима област около 100%)

<b>Светкавица:</b>	Обхват на светкавицата: (ISO AUTO) Прибл. 60 cm до 4.2 m (Wide) 6 режима на работа
<b>Микрофон:</b>	Моно
<b>Говорител:</b>	Моно
<b>Носител на записа:</b>	SD/SDHC Memory Card/MultiMediaCard/Вградена памет
<b>Размер на картината:</b>	
<b>Статични снимки:</b>	Формат [ 4:3 ]: 3072x2304 пиксела (DMC-TZ3), 2816x2112 (DMC-TZ2), 2048x1536, 1600x1200, 1280x960, 640x480 пиксела Формат [ 16:9 ]: 3328x1872 пиксела (DMC-TZ3), 3072x1728 пиксела (DMC-TZ2), 1920x1080 пиксела Формат [ 3:2 ]: 3216x2144 пиксела (DMC-TZ3), 2976x1984 пиксела (DMC-TZ2), 2048x1360 пиксела <b>Движещи се картини:</b> 640x480 пиксела, 320x240 пиксела, 848x480 пиксела <b>Качество:</b> Fine/Standard
<b>Формат на записа</b>	
<b>Статични снимки:</b>	JPEG (Design rule for Camera File system, базиран на Exif 2.21 стандарт), DPOF съвместим
<b>Движещи се картини:</b>	QuickTime Motion JPEG (с аудио запис)
<b>Интерфейс</b>	
<b>Цифров:</b>	USB 2.0 (Full Speed)
<b>Аналогов видео/аудио:</b>	NTSC/PAL композитен (избиран от менюто), Аудио линеен изход (моно)
<b>Терминал</b>	
<b>AV OUT/DIGITAL:</b>	Жак (8-пинов)
<b>DC IN:</b>	Жак (2-пинов)
<b>Размери:</b>	DMC-TZ3: 105.0 mm (Ш) x 59.2 mm (В) x 36.7 mm (Д) DMC-TZ2: 105.0 mm (Ш) x 59.2 mm (В) x 36.3 mm (Д)
<b>(без изпъкналите части)</b>	
<b>Тегло:</b>	DMC-TZ3: 232 g / DMC-TZ2: 222 g (без карта за памет и батерия) DMC-TZ3: 257 g / DMC-TZ2: 247 g (с карта за памет и батерия)
<b>Работна температура:</b>	0 °C до 40 °C
<b>Работна влажност:</b>	10 % до 80 %
<b>Зарядно устройство</b>	Panasonic DE-A46A
<b>Вход:</b>	110 V до 240 V ~ 50/60 Hz, 0.2 A
<b>Изход:</b>	CHARGE 4.2 V = 0.8 A

**Батерия (литиево-йонна):** Panasonic CGA-S007E

**Напрежение/Капацитет:** 3.7 V, 1000 mAh

- Спецификациите може да се променят без предупреждение.
- Теглото и размерите са приблизителни.



QuickTime и логото QuickTime са търговски марки на Apple Computer, Inc., и са използвани по лиценз.



VQT1B74  
M0207KZ0 (8000 Ⓐ)



**Matsushita Electric Industrial Co., Ltd.**  
Уеб сайт: <http://panasonic.net>